



USER MANUAL



<https://muzcentre.ru>

WWW.LANEY.CO.UK

DESIGNED & ENGINEERED IN THE UK BY LANEY

GH Series

WELCOME

Dear Player,

Thank you very much for purchasing your new Laney product and becoming part of the worldwide Laney family. Each and every Laney unit is designed and built with the utmost attention to care and detail, so I trust yours will give you many years of enjoyment.

Laney products have a heritage which stretches back to 1967 when I first began building valve amplifiers in my parents' garage.

Since then we have moved on from strength to strength developing an extensive range of guitar, bass, public address, multi instrument and keyboard amplification products along with a list of Laney endorsees that includes some of the world's most famous and respected musicians.

At the same time we believe we have not lost sight of the reason Laney was founded in the first place - a dedication to building great sounding amplification for working musicians.

Warm Regards,

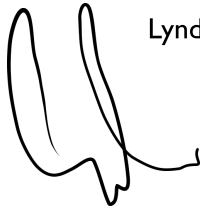

Lyndon Laney Chairman & Founder



Intended to alert the user to the presence of high 'Dangerous Voltage' within the products enclosure that may be sufficient to constitute a risk of electrical shock to persons.



Intended to alert the user of the presence of important operating and maintenance (Servicing) instructions in the literature accompanying the product.

CAUTION: Risk of electrical shock - DO NOT OPEN. To reduce the risk of electrical shock, do not remove the cover. No user serviceable parts inside. Refer servicing to qualified personnel.

WARNING: To prevent electrical shock or fire hazard, do not expose this appliance to rain or moisture. Before using this appliance please read the operating instructions.

If your appliance features a tilting mechanism, please use this design feature with caution. Due to the ease with which the amplifier can be moved between straight and tilted back positions, only use the amplifier on a level, stable surface. DO NOT operate the amplifier on a desk, table, shelf or otherwise unsuitable non-stable platform.



After unpacking your amplifier check that it is factory fitted with a three pin 'grounded' (or earthed) plug. Before plugging into the power supply ensure you are connecting to a grounded earth outlet.

If you should wish to change the factory fitted plug yourself, ensure that the wiring convention applicable to the country where the amplifier is to be used is strictly conformed to. As an example in the United Kingdom the cable colour code for connections are as follows.



EARTH or GROUND GREEN/YELLOW
NEUTRAL - BLUE
LIVE - BROWN

NOTE

This manual has been written for easy access of information. The front and rear panels are graphically illustrated, with each control and feature numbered. For a description of the function of each control feature, simply check the number with the explanations adjacent to each panel.

Your Laney amplifier has undergone a thorough two stage, pre-delivery inspection, involving actual play testing.

When you first receive your Laney amplifier, follow these simple procedures:
(i) Ensure that the amplifier is the correct voltage for the country it is to be used in.

(ii) Connect your equipment with a high quality shielded cable. You have probably spent considerable money on your amplifier and equipment - don't use poor quality cable, it won't do your gear justice.

Please retain your original carton and packaging so in the unlikely event that some time in the future your amplifier should require servicing you will be able to return it to your dealer securely packed.

Care of your Laney amplifier will prolong it's life.....and yours!

FRONT PANEL CONTROLS

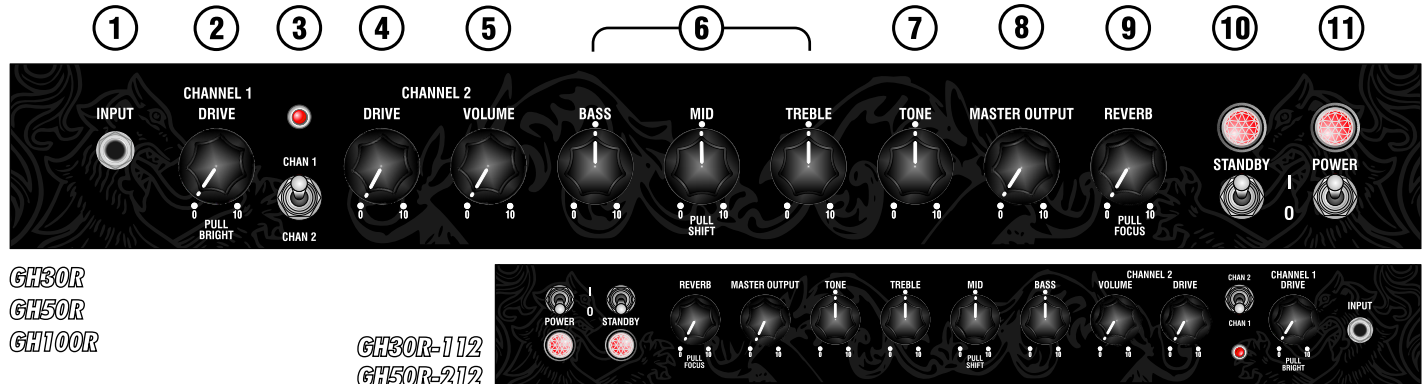

GH30R
GH50R
GH100R

GH30R-112
GH50R-212

1. INPUT:— 1/4" mono jack socket. Connect your guitar here. Use only a good quality instrument cable.

2. CHANNEL 1 DRIVE:— This control determines the level of drive present in the channel 1 signal. This control should be set in conjunction with the level of the Master Output control in order to get the level of drive and overall volume you want. Channel 1 Drive is capable of providing significant levels of gain from sparking clean to soulful naturally compressed high-gain. When first setting Channel 1 up - start with the Drive level set low and the Master Output wound up to it's max and then as you bring the DRIVE up, dial the Master Output back and listen to the pleasing way the level of drive develops.

CHANNEL 1 PULL BRIGHT:— *The pull bright feature allows you to add a fixed amount of high-end sparkle to your tone. This can be used to compensate between the natural tonal characteristics of different guitars – or simply to add some more brilliance to your tone without the need to adjust your overall EQ. (This is more effective at lower drive settings).*

3. CHANNEL SWITCH:— Switches between Channels 1 & 2.

4. CHANNEL 2 DRIVE:— The Drive control on channel 2 allows you to set the level of drive in your guitar tone but in contrast to the Channel 1 this has a volume control associated with it. This means that you have the opportunity to get even more tonal variations when you use both of these controls in conjunction with the Master Output control. Try experimenting with settings which have the Volume and Master Output in a variety of positions without changing the level of gain and listen to the subtle variations in tone. Set the Master Volume to the maximum whilst dialling back the Channel 2 volume control. Now try the controls in the opposite positions. These settings have subtle differences and understanding the way these controls interact is the key to getting the best tone out of your setup.

6

5. CHANNEL 2 VOLUME:– The Volume control lets you determine the amount of signal that progresses through to the power amp section. The Volume control should be used in conjunction with the Channel 2 Drive control and the Master Output control in order to get the desired tone out of the amp.

6. LEAD EQ CONTROLS:– These are a traditional set of passive tone controls. Passive controls have the advantage of always sounding musical at any of their settings, due to their unique interactive nature. This gives the player a more natural set of tools to shape their ideal sound. Set these to midway (12 O'clock) as a good starting point.

MID-SHIFT:– Pulling on the MID control knob will shift the response of the control, this lowers the frequency range of the mid control to give a tighter sound.

7. TONE:– This Tone control works in a similar fashion to the Tone control you probably have on your guitar except that it uniquely works at the other end of the amplification chain. This has the ability to not only control the overall top end response but also reduce upper harmonics on the output stage and preamplifier overdrive sounds. This will give you bright cutting sounds at high settings and smooth rounded sounds at lower settings. Midway (12 O'clock) is a good starting point. The Tone control depends greatly on the speaker cabinet connected to the amplifier.

8. MASTER OUTPUT:– The Master Output control determines how “open” the output section is allowed to run. Dial in a low setting and the output section is wound back and the overall listening level of the amplifier is reduced. Dial the Master Output fully open and the output section of the amp is now running at full tilt. Experiment with the Master Output and the Channel 2 volume controls set in different relationships. Experimenting with these controls is the key to getting the best tone out of your amp.

Try the sample settings on page 10 as a starting point to your ideal tone.

9. REVERB:– Controls the level of the built in Laney-designed digital reverb.

PULL FOCUS:– Focus more on the guitar tone as opposed to external influences, (room, fret noise etc.).

10. STANDBY SWITCH:– Disconnects the main HT voltage from the tubes but keeps the tubes warm so that they are ready to play instantly. Switch for short breaks when you don't want to wait for the tubes to warm up again. With the switch in the I position, the amp is in play mode, while 0 allows the amp to warm up.

STANDBY LAMP:– This will illuminate when the amplifier is in play mode.

11. POWER SWITCH:– Main power switch for the unit. Tube amplifiers take between 30 seconds to 2 minutes to warm up and be ready to play after switching on, this is normal. Use in conjunction with the standby switch to prolong tube life. To turn on, flip the switch to I.

POWER LAMP:– This will illuminate when the power switch is operated, indicating the presence of mains power within the amplifier.

REAR PANEL CONTROLS

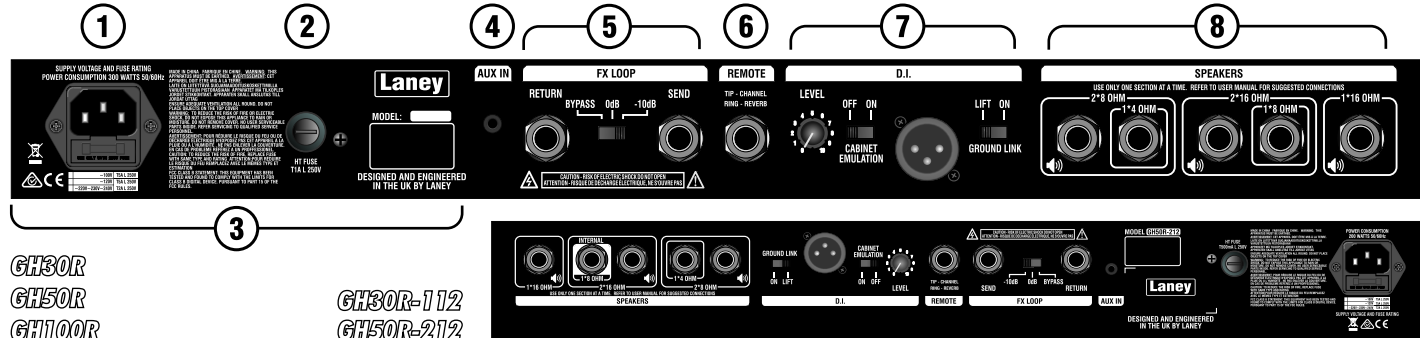

1. MAINS INLET SOCKET:- Connect to your power source. Make sure the voltage indicated on the rear panel is correct for your country!

MAINS FUSE:- This drawer contains the main safety fuse for the unit. The fuse protects the amplifier from damage in the event of fault by disconnecting the mains power supply. **USE ONLY THE CORRECT SIZE AND RATING SPECIFIED ON THE PANEL.** If a fuse blows or fails and a replacement of the same size and rating is installed which in turn blows, the amplifier has suffered a malfunction and needs immediate service from a qualified technician. **DO NOT TRY A FUSE OF HIGHER RATING** - Using a fuse that is too large in current rating may cause serious, irreparable damage to the amplifier and presents a serious fire hazard. The mains fuse ratings are detailed in the Specifications section of this manual, as well as printed on the rear of the amplifier. There is a spare fuse located in the fuse drawer of the mains power inlet in the event of a failure.

2. HT FUSE:- This fuse disconnects the high voltage DC power to the tubes within the amplifier in the event of a fault. **USE ONLY THE CORRECT SIZE AND RATING FUSE AS SPECIFIED ON THE PANEL.** If a fuse blows or fails and a replacement of the same size and rating is installed which in turn blows, the amplifier has suffered a malfunction. At this point check the output tubes, and replace faulty ones if required. Should the tubes not be the problem, refer the amplifier to a qualified service technician. **DO NOT TRY A FUSE OF HIGHER RATING** - Using a fuse that is too large in current rating may cause serious, irreparable damage to the amplifier. Fuses are designed to protect, do not take chances.

3.SERIAL NUMBER:- Information area relating to the amplifier: Model Code, Serial Number, Fuse Type and Rating etc.

8

4. AUXILIARY INPUT:– This input allows the connection of backing tracks etc. to be mixed in post the FX loop.

5. FX LOOP:

FX RETURN:– 1/4" mono jack socket for the connection of the output of an external FX unit. This can also be used as a slave in for the power amp. As the FX Loop is an insert type, this will mute the preamp signal.

FX LOOP SWITCH:– Selects the FX Loop mode of operation:

- Bypass Removes the FX Loop from the signal path.
- 0dBu For connection of FX units with a 0dBu nominal output level.
- -10dBu For connection of FX units with a -10dBu nominal output level. As this is intended for devices with a lower output level, this switch increases the gain of the FX Loop by 10dB.

FX SEND:– 1/4" mono jack socket for connection to the input of an external FX unit. This can also be used as a line out for connection to another power amp slave input or for recording.

6. REMOTE:– 1/4" stereo jack socket for the connection of the Included FS2-Mini foot-switch, allowing remote operation of the Channel and Reverb.

7. D.I:– Unlike most D.I's fitted to ordinary amps which take their signal pre power amp, the D.I on the GHR comes directly after the output section meaning you do not miss any of the output sections contribution to your tone.

This output with dedicated level control provides a balanced direct feed for connection to an external device. Some examples include: house PA, recording setup, stage monitor system. In the unlikely event of ground hum when connecting to other equipment, simply dis-engage the D.I ground link. Additionally 4*12 cabinet emulation can also be applied here with the cabinet emulation switch.

8. SPEAKERS:– Five 1/4" mono jack sockets are provided for the connection of a variety of speaker cabinets. Mismatching your speaker impedance will reduce the performance of your amplifier, and in extreme cases may damage the unit.

*Only use one impedance selection at a time.
Always operate this amplifier with a load connected.
If not serious irreparable damage may occur.*

GH30R-112 and **GH50R-212**
When using the onboard
loudspeakers, ensure output
marked **INTERNAL** is used.



CHANNEL 1 & 2 SAMPLE SETTINGS

*Sparkling clean
- Single Coil*

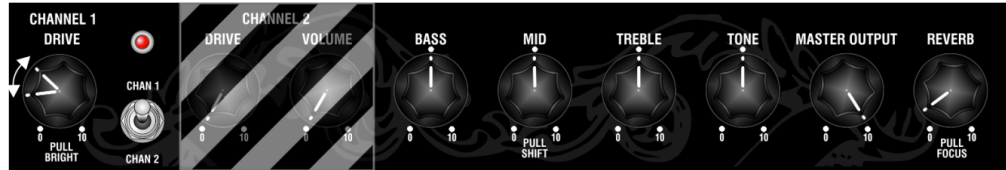

Pushed Clean - HB

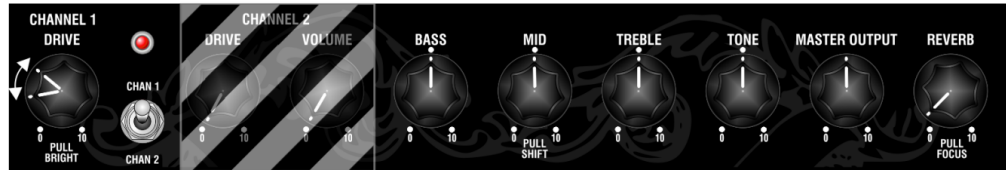

Spanked Crunch

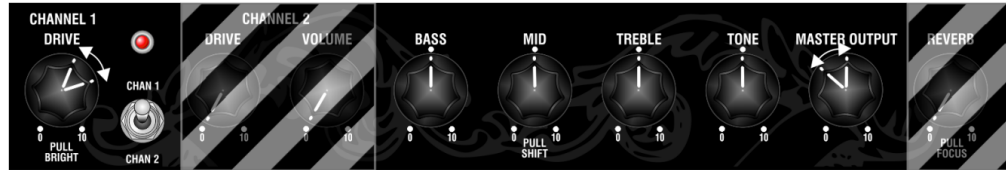

*Cool Clean Crunch
- Dimed MO*

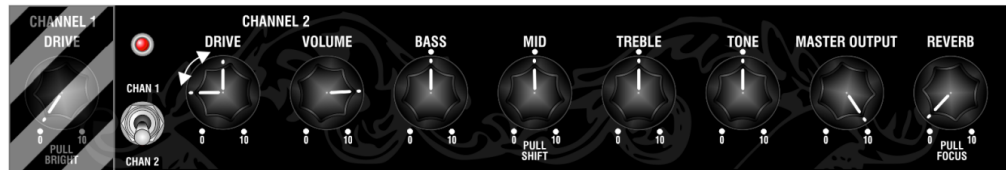

Lead - Dimed MO

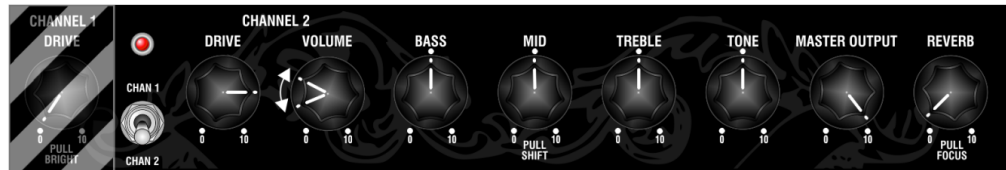

SAMPLE MONO SYSTEMS



1 x 12 System:
 1 x GH30R Head
 1 x GS112VR

Connected to the single
 8 ohm socket.



2 x 12 System:
 1 x GH50R Head
 1 x GS212VR

Connected to the single
 8 ohm socket.



Connected to the single
 8 ohm socket.



2 x 12 System:
 1 x GH50R Head
 1 x GS212VR

Connect to the two
 8 Ohm sockets.



Integral
 speakers



1 x GH30R-112 or GH50R-212
 1 x GS112VR or 1 x GS212VR

The GS212VR, GH30R-112 and GH50R-212 are fitted with a Laney Tilting Mechanism so can be used upright or angled back!

SAMPLE STEREO SYSTEMS

Stereo system:
 2 x GH Heads
 1 x GS212VR
 FX unit

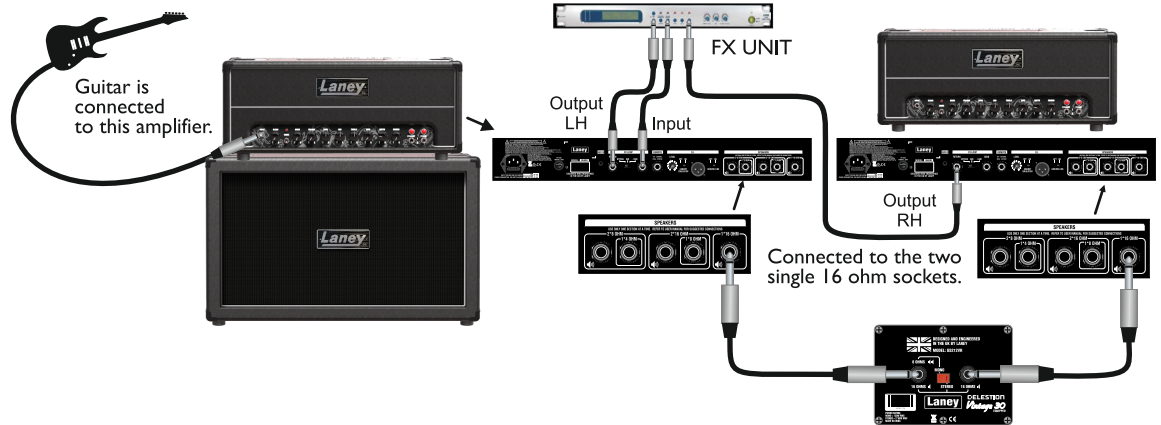

Cabinet mode selection switch is set to Stereo in both examples.

Stereo system:
 2 x GH Heads
 1 x GS412VR
 FX unit

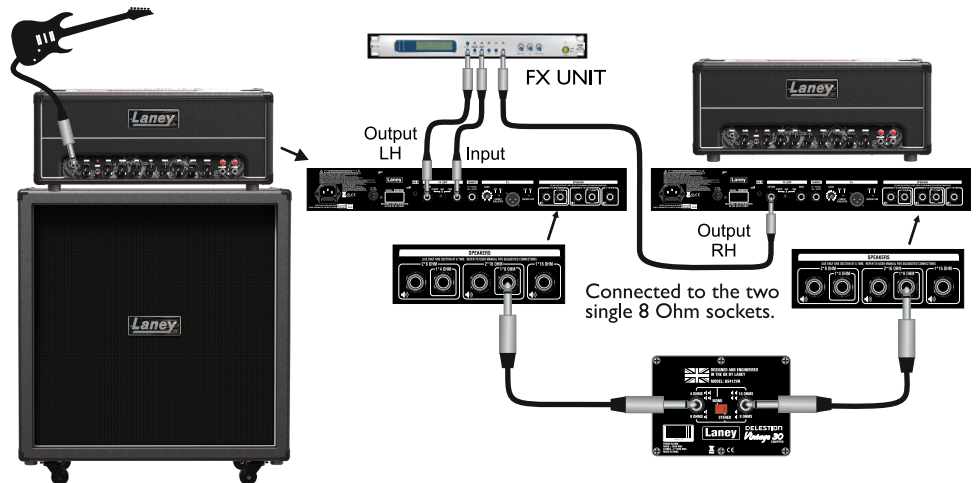

Stereo system:
2 x GH Heads
2 x GS412VR
FX Unit



Guitar is connected to this amplifier.

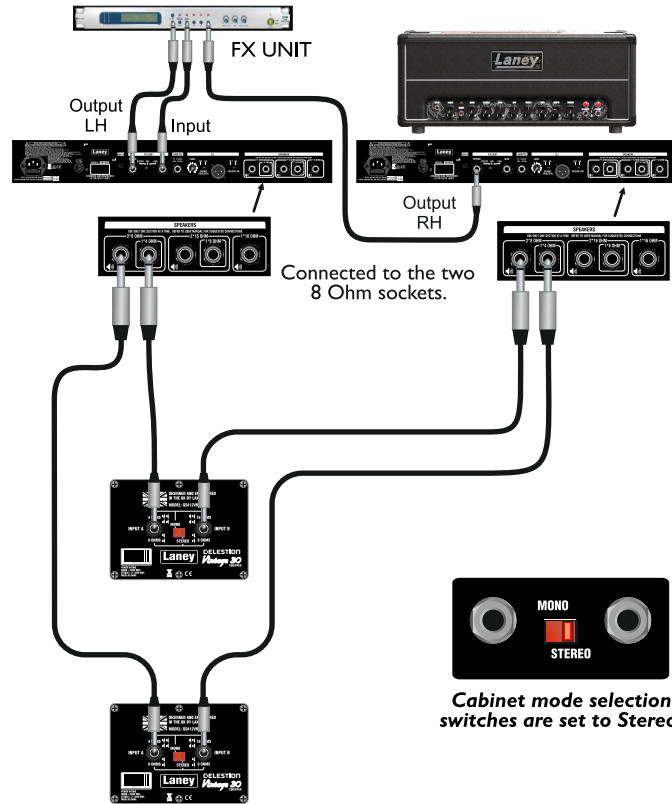

Cabinet mode selection switches are set to Stereo.

TUBE AMPLIFIER SURVIVAL TIPS

- **Tube amplifiers** generally sound much warmer/sweeter than solid state transistor amplifiers, but they also need a little more respect due to the fragile glass tubes themselves. The GHR range uses top quality tubes, which should give you years of trouble free service. However like all tube amps, it is important to treat it with a certain amount of care.
- **Tubes are fragile glass components** and can easily be damaged if not treated with respect.
- **Make sure the impedance** of your cabinets matches your amplifier. Improper impedance matching will result in reduced output power output and compromised sound at best, with amplifier failure/premature tube failure at worst.
- **Allow the amplifier to warm up** to room temperature before switching it on. If you don't the sudden thermal shock can crack the cold glass tube housing plus any moisture is bad news around high voltage electronics.
- **Allow the amplifier to cool down** before moving it. Hot tubes are more susceptible to damage than cool ones. A tubes life expectancy is based upon a number of factors which include operating temperature, how hard and how often it is played, vibration due to travel etc. Although there isn't a specific interval for replacement, tubes should be changed if you notice any degradation of performance.
- **Typical problems** with pre-amp tubes can be a crackly noise, hiss, hum and microphony. Other symptoms include sound lacking in punch, extreme highs or lows and low level hum. Internal failure of the tube can also blow the HT fuse. Exact replacement pre-amp and output tubes are available from Laney via your dealer - see page 15 for part numbers.
- **To change a tube** switch off the unit and unplug from the mains supply. Wait for the tubes to cool down. Lay amplifier down on its front face and remove the protective grille held in place with screws. You should now be able to access the amplifier chassis. Pre-amp tubes are protected with a screen can. To remove, push down & gently twist the screen can anti clockwise and then pull up. The tube can then be gently pulled out. Take care when pushing the new tube in to make sure the pins are all aligned properly. Output tubes have a spring retainer which must be pulled away before the tube will come out.
- **Amplifier connection:** In order to avoid damage, it is advisable to establish and follow a pattern for turning on and off your equipment. Connect and power up all system parts, (effects processors, FX pedals etc.) **BEFORE** turning on your guitar amplifier. Many products have large transient surges at turn on and off which can cause damage to your speakers. By turning on your guitar amplifier **LAST** and making sure its Volume controls are set to minimum, any transients from other equipment will not reach your loudspeakers.

Similarly when turning off your system always turn down the Volume controls on your guitar amplifier and then turn off its power before turning off other equipment.

Cables: never use shielded or microphone cable for any speaker connections as this will not be substantial enough to handle the amplifier load and could cause damage to your amplifier system.

Caution: Professional loudspeaker systems are capable of generating very high sound pressure levels. Use care with placement and operation to avoid exposure to excessive levels that can cause permanent hearing damage.

Servicing: The user should not attempt to service this product. Refer all servicing to qualified service personnel.

GH30R
GH50R
GH30R-112
GH50R-212

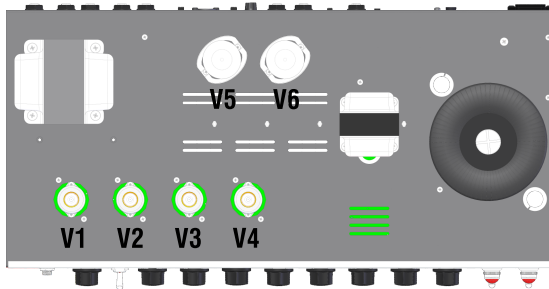

(GH50R chassis shown)

GH100R

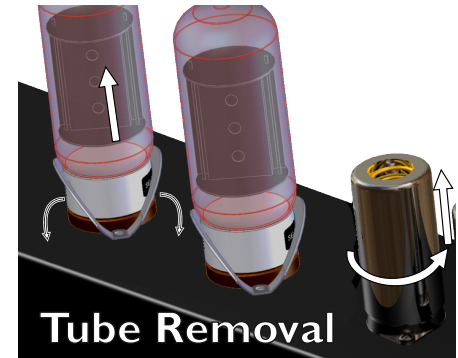
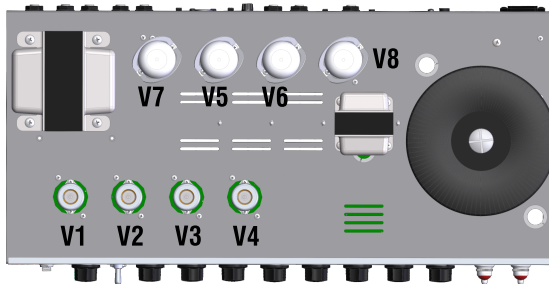

Tube Removal

V1	ECC83 - HiGrade	005570
V2-V4	ECC83	005550
V5-V6	EL34-BHT Matched Double Set (30W-50W)	007942-2SET
V5-V8	EL34-BHT Matched Quad Set (100W)	007942-4SET

SIGNAL PATH BLOCK DIAGRAM

GH30R, GH50R

GH30R-112, GH50R-212

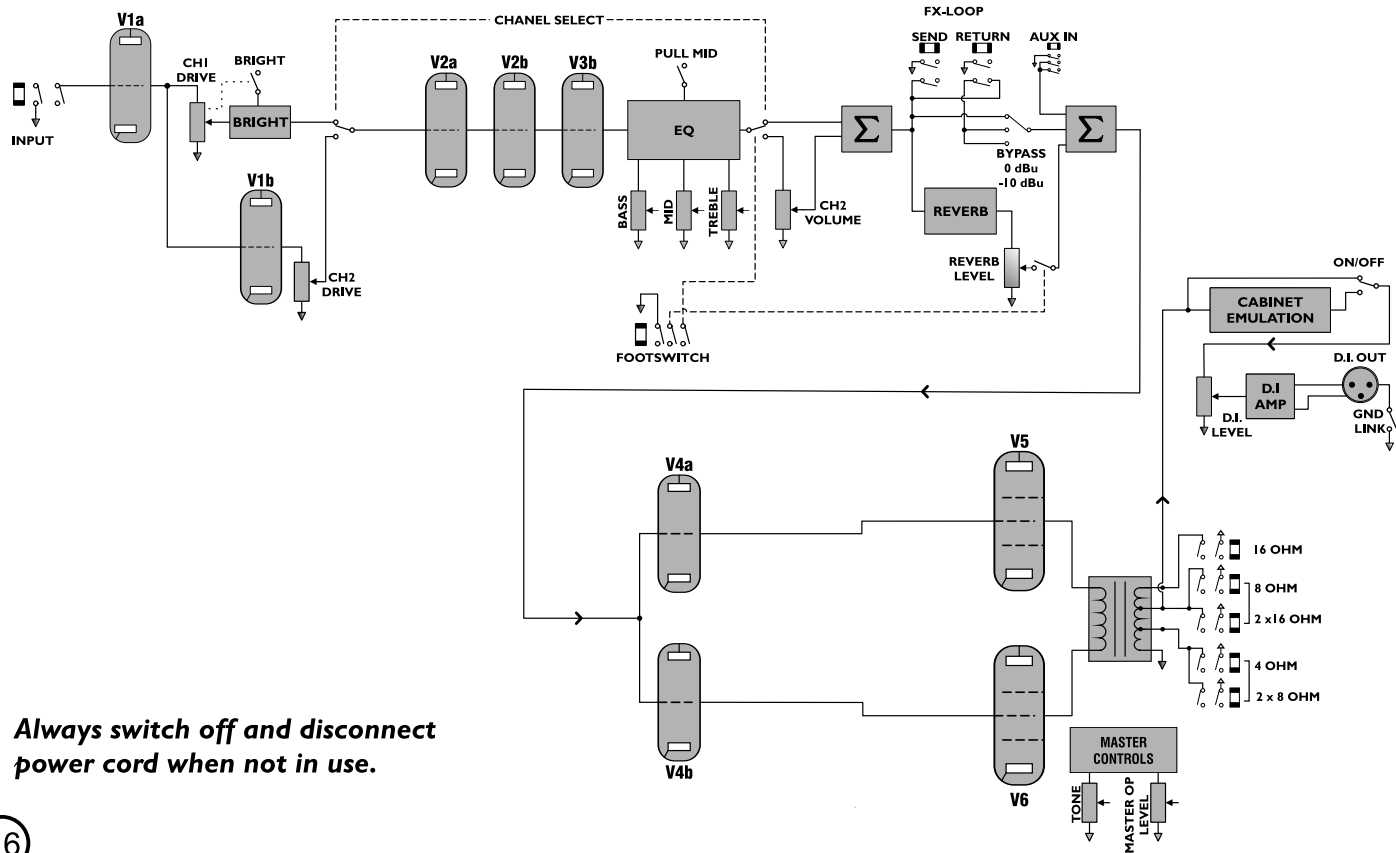

Always switch off and disconnect power cord when not in use.

SIGNAL PATH BLOCK DIAGRAM

GH100R

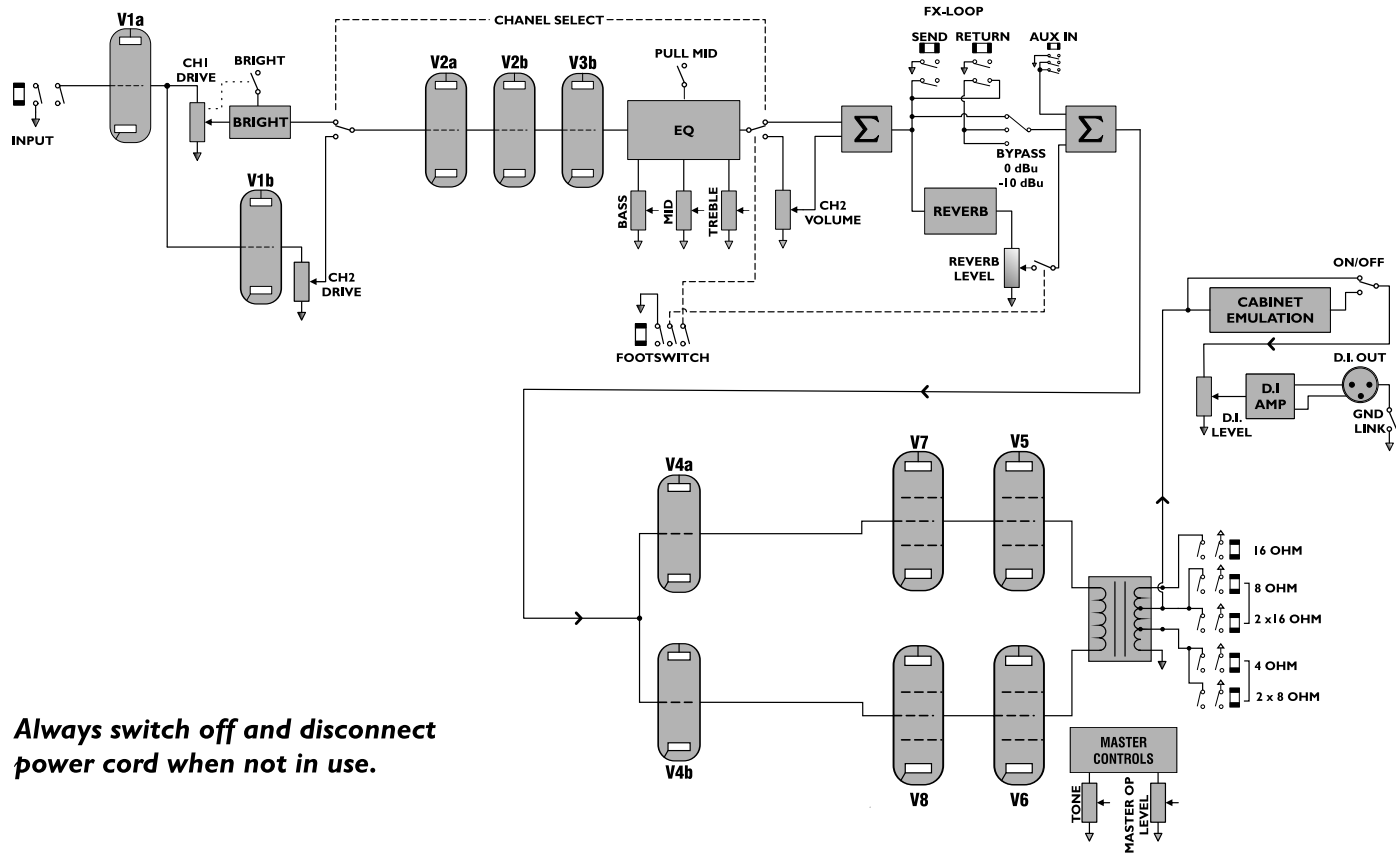

Always switch off and disconnect power cord when not in use.

SPECIFICATIONS

Supply Voltage:	~100V, ~120V, ~220V, ~230V, ~240V 50/60Hz Factory Option		
Mains Fuse:	GH30R,GH30R-112 GH50R,GH50R-212,GH100R	~220V>240V = T1.6A L 250V ~220V>240V = T2A L 250V	~100>120V = T3.16A L 250V ~100>120V = T5A L 250V
HT Fuse: Power Consumption (Max): Output Power Rating:	GH30R/GH30R-112 - T500mA L GH30R/GH30R-112 - 150W GH30R/GH30R-112 - 30W	GH50R/GH50R-212 - T500mA L GH50R/GH50R-212 - 200W GH50R/GH50R-212 - 50W	GH100R - T1A L GH100R - 300W GH100R - 100W
Loudspeaker Outputs (All models):	1*16 Ohm 1*8 Ohm 2*16 Ohm 1*4 Ohm 2*8 Ohm GH30R-112 GH50R-212	As above plus 1 x Celestion V-Type - 8 Ohm As above plus 2 x Celestion Vintage 30 - 16 Ohm	
Features:	2 Channel Bass, Middle (with Pull-Shift) & Treble Controls Tone Control Reverb with Pull Focus FX Loop with Mode switch Foot-switchable Channel & Reverb, FS2 Mini Foot-switch included (all models) Aux In (3.5mm Stereo Jack) D.I with Level Control, Cabinet Emulation & Ground Link Switch Rugged Plywood Carcass with 2 Colour Covering Slip Cover Included (all models) Tilt Mechanism Fitted to the GH30R-112 and GH50R-212		
Dimensions (H*W*D)(mm):	GH30R 210 (220 Over Feet)*573*275 GH50R 235 (250 Over Feet)*675*285 GH30R-112 475 (495 Over Feet)*610*285 GH50R-212 535 (555 Over Feet)*712*285 GH100R 235 (250 Over Feet)*675*285		
Weight (Kg):	GH30R Unit 12.5 Packed 15 GH50R Unit 19 Packed 21 GH30R-112 Unit 21.0 Packed 24 GH50R-212 Unit 30 Packed 32.5 GH100R Unit 23 Packed 24.3		

In the interest of continued development, Laney reserves the right to amend product specifications without prior notification.



USER MANUAL

TRANSLATIONS

WWW.LANEY.CO.UK

DESIGNED & ENGINEERED IN THE UK BY LANEY

- 1 2 3 4 5 6 7 8 9 10 11

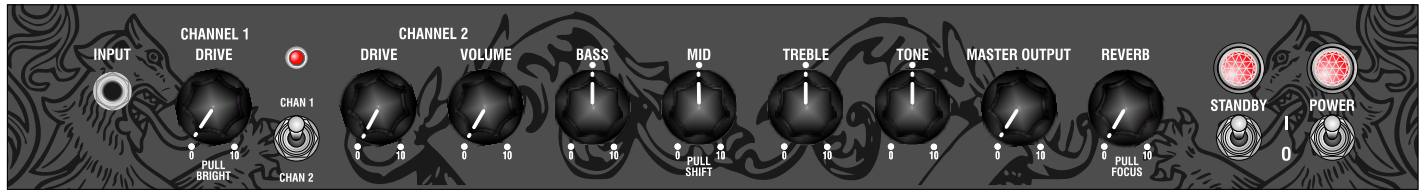

GH50R, GH100R

GH50R-212

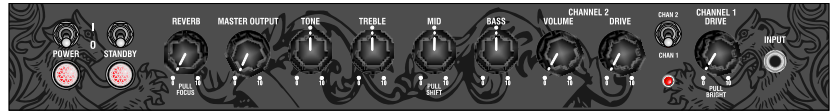

- 1. INPUT:** 1/4" Entrada de jack mono. Conecta tu guitarra aquí. Usa solo cables de instrumento de buena calidad.
- 2. CHANNEL 1 DRIVE:** – Este control determina la cantidad de drive presente en el canal 1. Debes ajustarlo en relación con el nivel de salida Master con el fin de obtener el nivel y volumen que desees. El canal 1 Drive es capaz de proporcionar niveles significativos de ganancia con toques limpios para comprimir la distorsión de forma natural. Al ajustar arriba el canal 1, empieza con el Drive bajo y el Master Output más alto y después encontrarás, reduciendo el Master Output, el nivel que buscas.
- CHANNEL 1 PULL BRIGHT:** – El potenciómetro pull de brillo permite añadir una cantidad de tonos altos a tu tono. Esto se puede utilizar para compensar las diferencias tonales entre diferentes tipos de guitarras, o simplemente para reforzar con un poco más de brillo y tono el sonido sin necesidad de ajustar el ecualizador. (Esto es más efectivo en los ajustes de frecuencias graves).
- 3. CHANNEL SWITCH:** Cambia entre los canales 1 y 2,
- 4. CHANNEL 2 DRIVE:** – El control de Drive del canal 2 te permite ajustar el nivel de distorsión dependiendo de tu guitarra, pero en contraste con el canal 1, este es un control de volumen asociado a él. Esto significa que tienes la oportunidad de tener más gamas tonales cuando usas conjuntamente ambos controles en conjunto con el Master Output. Experimenta con los ajustes que tienen el volumen y el Master Output en gran variedad de posiciones y escucha las sutiles variaciones del tono. Coloca el Master Volume más alto mientras controlas el volumen del canal 2. Ahora prueba con los controles en posiciones opuestas. Estos ajustes tienen sutiles diferencias y entender cómo actúan es la llave para conseguir el mejor tono de tu configuración.
- 5. CHANNEL 2 VOLUME:** – El control de volumen determina la cantidad de señal que se procesa a través de la sección de potencia. El control de volumen debe ser utilizado en conjunción con el Drive del canal 2 y el Master Output con el fin de obtener el tono deseado del amplificador.
- 6. LEAD EQ CONTROLS:** – Estos son los tradicionales controles de tono pasivos. Los controles pasivos tienen la ventaja de que siempre suenan musicales en cualquiera de sus configuraciones debido a su naturaleza interactiva. Esto proporciona al músico un juego de herramientas más natural para encontrar el sonido ideal. Colocarlos en el medio (12 en punto) es un buen punto de partida.
MID-SHIFT: Tirando del potenciómetro de control MID se desplazará la respuesta reduciendo el rango de frecuencia de medios para dar un sonido más comprimido.
- 7. TONE:** – Este control de tono funciona de manera similar al control de tono que puedes tener en tu guitarra, salvo porque funciona en el otro extremo de la cadena de amplificación. Esto tiene la capacidad no solo de controlar la respuesta general en los agudos, sino que también reduce los armónicos superiores en la etapa de potencia y en el overdrive del previo. Te dará un brillo más cortante en los ajustes altos y un sonido más redondo en los ajustes graves. Colocarlos en el medio (12 en punto) es un buen punto de partida. El control de Tone depende en gran medida de la pantalla conectada al amplificador.
- 8. MASTER OUTPUT:** – El control Master Output determina la forma “abierta” en la que la sección de salida está funcionando. Coloca el Master Output completamente abierto y la sección de salida del ampli estará funcionando a pleno rendimiento. Experimenta con la salida principal y los controles de volumen del canal 2 en diferentes configuraciones. Experimentando con estos controles encontrarás la clave para conseguir el mejor tono de tu amplificador. Prueba los ejemplos de la página 10 como punto de partida para encontrar tu tono ideal.
- 9. REVERB:** – Controla el nivel de la reverb incorporada diseñada por Laney.
- PULL FOCUS:** – Se centra más en el tono de la guitarra que en las influencias externas (habitación, trasteos, ruidos, etc)
- 10. STANDBY SWITCH:** – Desconecta la tensión principal de las válvulas HT pero las mantiene calientes para poder tocar en cualquier momento. Utilízalo para periodos cortos de tiempo en los que no quieres volver a esperar a que las válvulas se calienten. Con el interruptor en la posición 1 (arriba), el amplio está en modo PLAY, mientras que en la posición 0 (abajo) se el amplificador se mantiene caliente
- STANDBY LAMP:** – Se ilumina cuando el amplificador está en modo PLAY.
- 11. POWER SWITCH:** – Es el interruptor de alimentación principal de la unidad. Los amplificadores de válvulas necesitan entre 30 segundos y 2 minutos para calentarse y que estén preparados para tocar después de encendidos, esto es normal. Úsalo correctamente junto con el Standby para prolongar la vida de las válvulas. Para encenderlo, coloca el interruptor en la posición 1.
- POWER LAMP:** – Se ilumina cuando se acciona el interruptor de encendido, lo que indica la presencia de corriente eléctrica en el amplificador.

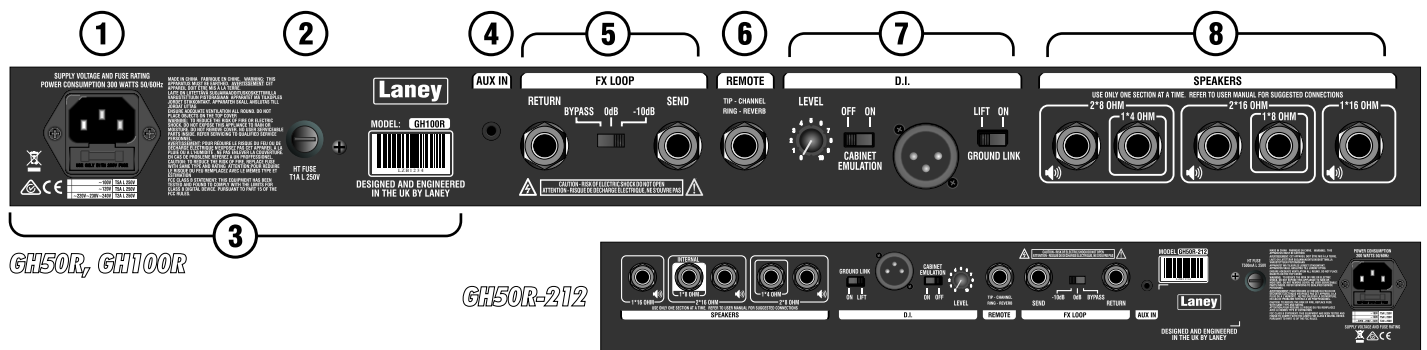

1. MAINS INLET SOCKET: – Conecta aquí el cable de alimentación. Asegúrate de que el voltaje indicado en el panel trasero es el correcto para tu país.

MAINS FUSE: – Este alojamiento contiene el fusible principal de la unidad. Este fusible protege el amplificador de daños en caso de fallo en la alimentación eléctrica. **USA SOLO EL TAMAÑO Y EL AMPERAJE CORRECTOS INDICADOS EN EL PANEL.** Si un fusible se funde o falla y al reemplazarlo por otro del mismo tamaño y amperaje se vuelve a fundir, el amplificador ha sufrido una avería y necesita de inmediato ser revisado por un técnico especializado. **NO INTENTES USAR UN FUSIBLE DE MAYOR AMPERAJE** – Usar un fusible de mayor amperaje puede causar graves daños irreparables y puede suponer un grave peligro de incendio. Las especificaciones del amperaje del fusible están detalladas en la sección Specifications de este manual, así como impresas en la parte trasera del amplificador. Hay un fusible de repuesto en el conector de la toma de corriente para un eventual fallo.

2. HT FUSE: – Este fusible desconecta la potencia de alto voltaje DC de las válvulas del amplificador en caso de un fallo. **USA SOLO EL TAMAÑO Y AMPERAJE CORRECTOS INDICADOS EN EL PANEL.** Si un fusible se funde o falla y al reemplazarlo por otro del mismo tamaño y amperaje se vuelve a fundir, el amplificador ha sufrido una avería. En este punto revisa las válvulas de potencia y reemplaza las defectuosas si fuera necesario. Si las válvulas no son el problema envía el amplificador a un servicio técnico. **NO INTENTES USAR UN FUSIBLE DE MAYOR AMPERAJE** – Usar un fusible mayor puede causar daños serios e irreparables en el amplificador. Los fusibles están diseñados para proteger, no tomes riesgos innecesarios.

3. SERIAL NUMBER: – Información relacionada con el amplificador: Código del modelo, número de serie, tipo de fusible y amperaje, etc.

4. AUXILIARY INPUT: – Esta entrada permite la conexión de backing tracks, etc. Para ser mezclados después del bucle de efectos.

5. FX LOOP:

FX RETURN: – 1/4" jack hembra mono para conectar a la salida de una unidad de efectos externa. También puede ser utilizado como esclavo de la etapa de potencia. Con el FX Loop en modo inserción se silencia la señal del preamplificador.

FX LOOP SWITCH: – Selecciona el modo de operación del FX Loop:

- Bypass - Elimina el loop de efectos de la ruta de la señal.
- 0dBu – Para conectar unidades de efectos con un nivel de salida nominal de 0dB.
- -10dBu – Para conectar unidades de efectos con un nivel nominal de -10dB. Como está destinado a dispositivos con un nivel de salida más bajo, este interruptor aumenta la ganancia del bucle en 10dB.

FX SEND: – 1/4" jack hembra mono para conectar a la entrada de una unidad de efectos externa. También puede ser utilizada como salida para otro amplificador de potencia o para grabación.

6. REMOTE: – 1/4" jack estéreo para la conexión de la pedalera FS2 incluida, lo que permite el control remoto de las siguientes funciones: Canal y Reverb.

7. DI.: – A diferencia de la mayoría de las DI que incorporan los amplificadores ordinarios, la DI del GHR se obtiene inmediatamente después de la sección de salida, lo que significa que no pierdes ninguno de los valores de tu tono. Esta salida con control de nivel proporciona una salida directa balanceada de la señal para la conexión a un dispositivo externo. Algunos ejemplos son: PA doméstica, sistemas de grabación o equipos de monitores de escenario. En el caso improbable de que aparezca un zumbido por toma de tierra cuando se conecta a otros equipos, simplemente desconecte el puente de tierra de la DI. Además puedes utilizar aquí la simulación de pantalla de 4x12 con solo activar el interruptor de emulación.

8. SPEAKERS: – Equipado con 5 conectores jack mono de 1/4" para la conexión a variedad de pantallas. No respetar las impedancias reduce el rendimiento del amplificador y en casos extremos puede dañar la unidad. Sólo utiliza una selección de impedancia a la vez.

Siempre utiliza el amplificador con los altavoces conectados (carga), sino puedes producir serios daños. El GH50R-212 está equipado con 2 altavoces Celestion Vintage 30 de 16 ohm que siempre deben estar enchufados al conector de 8 ohm (indicado en el interior). Cuando uses la pantalla GS12VR u otra pantalla externa en conjunto con los altavoces internos, utiliza las tomas de 2x8 ohm como marcan los diagramas.



- 1. INPUT:** Jack mono 6,35mm pour brancher votre guitare. N'utilisez que des câbles instruments de bonne qualité.
- 2. CHANNEL 1 DRIVE:** Ce contrôle détermine le niveau de saturation présent dans le signal du canal 1. Ce contrôle doit être utilisé avec le contrôle Master Output pour obtenir le niveau de saturation et de volume que vous désirez. Le canal 1 peut fournir des niveaux de gain très étendus depuis le son cristallin jusqu'au super gain inspiré et compressé naturellement. Lors de la première utilisation du canal 1, commencez par un réglage faible du Drive et un réglage élevé du Master Output, puis montez le Drive tout en diminuant le Master et écoutez avec satisfaction la saturation qui s'impose.
CHANNEL 1 PULL BRIGHT: La fonction "Pull Bright" permet d'ajouter de la brillance à votre son. Elle peut être utilisée pour compenser les différences tonales entre les différentes guitares ou simplement pour ajouter un peu plus de brillance à votre son sans toucher à l'égalisation générale. (Elle est plus efficace pour les valeurs faibles du Drive).
- 3. CHAN 1/CHAN 2:** Inverseur permettant de basculer entre les canaux 1 et 2.
- 4. CHANNEL 2 DRIVE:** Le contrôle de Drive du canal 2 permet d'ajuster le niveau de saturation de votre guitare mais contrairement au canal 1, il a un contrôle de Volume associé. Ceci permet d'avoir l'opportunité d'obtenir encore plus de variations tonales lorsque vous utilisez ces deux contrôles avec le contrôle Master. Essayez différents réglages tels que modifier Volume et Master sans changer le niveau de Drive et écoutez les variations subtiles du son. Positionnez le Master à fond et diminuez le Volume du canal 2. Ensuite, essayez d'inverser les positions de ces deux contrôles. Ces réglages ont des différences subtiles et comprendre la façon dont ils interagissent fournit la clé pour obtenir le meilleur son de votre ampli.
- 5. CHANNEL 2 VOLUME:** Le contrôle de Volume détermine la quantité de signal qui va progresser dans la section ampli de puissance. Le contrôle de Volume doit être utilisé en fonction du contrôle Drive du canal 2 et du contrôle Master pour obtenir la sonorité désirée.
- 6. Contrôles de l'égalisation:** Ce sont des contrôles traditionnels passifs de tonalité. Les contrôles passifs ont l'avantage de toujours garder une sonorité musicale quelques soient leurs réglages à cause de leurs interactions naturelles uniques. Ils donnent au joueur un jeu d'outils plus naturel pour modeler leur son idéal. Positionnez-les à midi pour commencer.
MID PULL SHIFT: En tirant sur le bouton MID, la réponse de ce contrôleur est modifiée en abaissant la gamme de fréquence des médiums pour donner un son plus net.
- 7. TONE:** Ce contrôle fonctionne de façon similaire à celui que vous avez sur votre guitare à la différence qu'il travaille à l'autre bout de la chaîne d'amplification. Il a la possibilité de non seulement contrôler la réponse des hautes fréquences mais aussi de réduire les harmoniques supérieures des sons saturés dans l'étage de sortie. Il donne des sonorités claires et claquantes aux positions élevées et des sons ronds et chaleureux aux positions basses. Positionnez-le à midi pour commencer.
Le contrôle Tone dépend énormément de l'enceinte branchée sur l'ampli.
- 8. MASTER OUTPUT:** Le contrôle Master Output détermine "l'ouverture" de l'étage de sortie. En position basse, la section de sortie est contenue et le niveau général est réduit. En position haute, la section de sortie tourne à fond. Faites vos expériences avec différentes positions des contrôles Master Output et Volume du canal 2. Ces contrôles ont des différences subtiles et comprendre la façon dont ils interagissent fournit la clé pour obtenir le meilleur son de votre ampli.
Essayez les exemples de réglages de la page 10 pour commencer à chercher votre sonorité idéale.
- 9. REVERB:** Contrôle le niveau de la réverb numérique Laney intégrée.
- 10. Interrupteur STANDBY:** Débranche la haute tension des lampes tout en gardant les lampes chaudes pour être prêt à jouer instantanément. Coupez le Standby pendant les courtes pauses si vous ne voulez pas attendre un nouveau préchauffage des lampes. En position 1, l'ampli est prêt à jouer ; en position 0, les lampes sont en préchauffage.
Voyant STANDBY: Ce voyant s'allume lorsque l'ampli est prêt à jouer.
- 11. Interrupteur POWER:** Interrupteur général de l'ampli. Les amplis à lampes mettent entre 30 secondes et 2 minutes pour préchauffer et être prêt pour jouer, c'est leur fonctionnement normal. Utilisez-le avec l'interrupteur Standby pour prolonger la vie des lampes. Pour mettre l'ampli en marche, basculez-le en position 1.
Voyant POWER: Ce voyant s'allume lorsque l'ampli est sous tension.

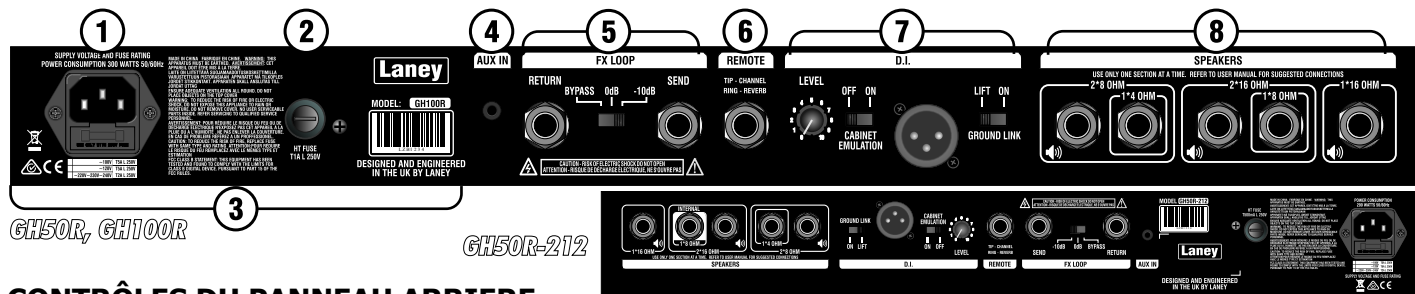

CONTRÔLES DU PANNEAU ARRIERE

- 1. Prise d'alimentation:** Branchez-y le câble secteur. Assurez-vous que la tension indiquée sur le panneau arrière correspond à celle de votre pays !
Fusible principal: Ce tiroir contient le fusible général de l'ampli. Ce fusible protège l'ampli dans le cas d'une panne éventuelle suite à une déconnexion de l'alimentation secteur. N'UTILISEZ QUE DES FUSIBLES DE CALIBRE ET DE TAILLE IDENTIQUE COMME INDIQUE SUR LE PANNEAU ARRIERE. Si le fusible saute et que le nouveau fusible saute à nouveau, l'ampli a probablement un défaut et nécessite l'intervention immédiate d'un technicien qualifié. N'ESSAYEZ PAS DE METTRE EN PLACE UN FUSIBLE DE CALIBRE SUPÉRIEUR. Un fusible de calibre supérieur peut entraîner des dégâts sérieux et irréversibles dans l'ampli et peut constituer un risque d'incendie. Le calibre du fusible général est spécifié dans les caractéristiques et est indiqué à l'arrière de l'ampli. Un fusible de rechange est situé dans le tiroir du fusible de la prise d'alimentation dans le cas où il sauterait.
- 2. HT FUSE:** Ce fusible coupe la haute tension appliquée aux lampes en cas de défaut. N'UTILISEZ QUE DES FUSIBLES DE CALIBRE ET DE TAILLE IDENTIQUE COMME INDIQUE SUR LE PANNEAU ARRIERE. Si le fusible saute et que le nouveau fusible saute à nouveau, l'ampli a probablement un défaut. Vérifiez alors les lampes de puissance et remplacez la ou les lampes défectueuses. Si le problème n'est pas résolu en remplaçant les lampes, adressez-vous à un technicien qualifié. N'ESSAYEZ PAS DE METTRE EN PLACE UN FUSIBLE DE CALIBRE SUPÉRIEUR. Un fusible de calibre supérieur peut entraîner des dégâts sérieux et irréversibles dans l'ampli. Les fusibles sont conçus pour protéger, ne courrez pas de risques.
- 3. Numéro de série:** – Information sur l'ampli: modèle, numéro de série, type et valeur du fusible, etc.
- 4. AUX IN:** Cette entrée permet le branchement d'une bande-son à mélangeur dans la boucle d'effets.
- 5. FX LOOP:** FX RETURN: Entrée Jack mono 6,35mm pour brancher la sortie d'un processeur d'effets externe. Cette prise peut aussi servir d'entrée esclave pour l'ampli de puissance. Comme la boucle d'effets est du type insertion, elle coupe le signal du préampli.
Interrupteur FX LOOP: Sélectionne le mode de fonctionnement de la boucle d'effets :
 - Bypass - Court-circuite la boucle d'effets (signal en direct).
 - 0dB - Pour le branchement de processeur d'effets avec un niveau de sortie nominal de 0dB.
 - -10dB - Pour le branchement de processeur d'effets avec un niveau de sortie nominal de -10dB. Comme cette position est prévue pour les appareils avec un faible niveau de sortie, le gain de la boucle d'effets est augmenté de 10dB.
 FX SEND: Sortie Jack mono 6,35mm pour brancher l'entrée d'un processeur d'effets externe. Elle peut aussi être utilisée comme sortie ligne vers un autre ampli esclave ou vers un enregistreur.
- 6. REMOTE:** Entrée Jack stéréo 6,35mm pour brancher le pédalier FS2 fourni, permettant la commande à distance des fonctions Canaux et Réverb.
- 7. D.I.:** Contrairement à la plupart des prises DI des amplis courants qui prennent leur source à la sortie du préampli, le signal de la prise DI du GHR sort de l'étage de puissance, vous permettant de ne rien manquer de la sonorité de la section de sortie.
Cette sortie avec un contrôle de niveau dédié fournit un signal symétrique pour brancher un appareil externe tel que : sonorisation, enregistreur, moniteur de retour. Dans le cas improbable d'une ronflette lors du branchement d'autres appareils, vous pouvez couper la liaison à la terre de la DI. Une émulation d'enceinte 4*12 peut aussi être appliquée à l'aide du commutateur "cabinet emulation".
- 8. SPEAKERS:** Cinq prises Jack mono 6,35mm permettent le branchement de toute une gamme d'enceinte. Une mauvaise adaptation d'impédance réduira les performances de votre ampli et peut, dans des cas extrêmes, l'endommager. N'utilisez qu'un seul choix d'impédance à la fois.
Veuillez toujours brancher une charge dans l'ampli. Dans le cas contraire, des dégâts irréparables peuvent survenir.
Le GH50R-212 est équipé de haut-parleurs 2*12" Celestion Vintage 30 16 ohms qui doivent toujours être branchés dans la prise 8 ohms, (indiquée "Internal") si vous n'utilisez pas d'enceinte externe. Lorsque vous utilisez le GS212VR, ou tout autre enceinte de 8 ohms en plus des haut-parleurs internes, utilisez les prises 2*8 ohms comme indiqué sur les exemples de branchements.

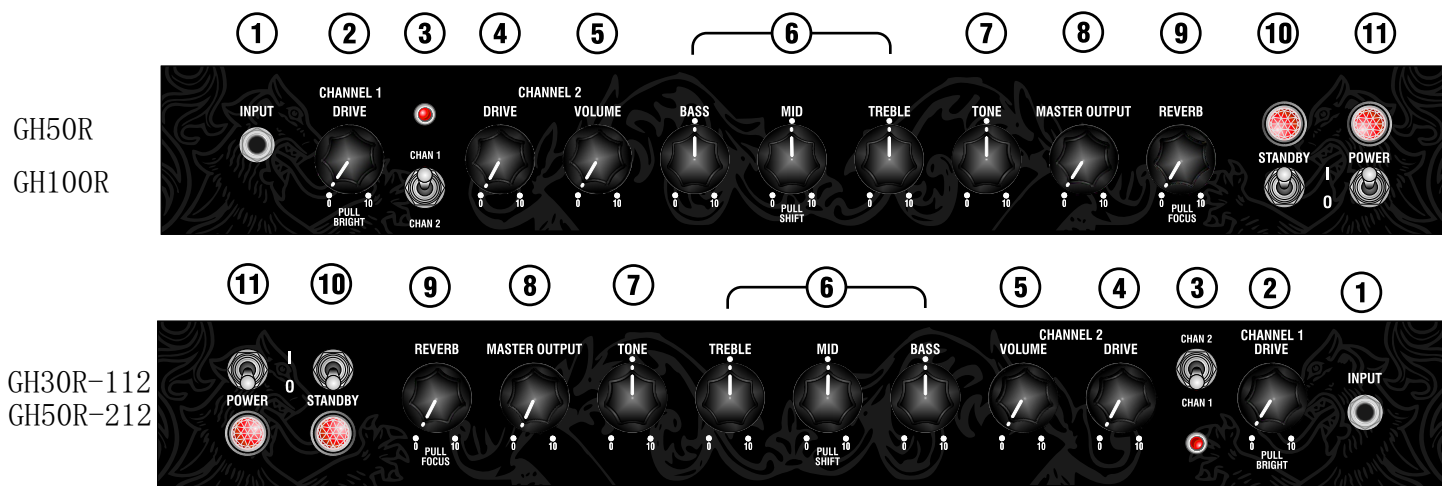

1. 输入插口：单声道6.35mm插座。连接你的吉他。只能使用高品质的乐器电缆。

2. 通道1驱动：这个控制决定了通道1信号的驱动电平. 这个控制必须结合主输出控制（8）来得到你需要的驱动电平和全部音量. 它有能力提供有效的增益电平从清音到自然的高增益压缩。第一次设置增益, 先将驱动设置在低的位置, 将主输出设置在高的位置, 然后提升驱动并减小主输出控制, 聆听到一个令人愉快的声音来确定控制位置。

通道1明亮(拉出): 拉出时提供一个固定量的高音端活跃度的音调. 它能够用于补偿自然音调特性来至不同的吉他. 或者对你的音调增加一些明亮特色在没有使用任何均衡器的情况下. 在驱动低设置时更加有效。

3. 通道开关/通道指示灯: 切换通道在1和2之间. 绿色为通道1激活, 红色为通道2激活。

4. 通道2驱动: 这个控制用于设置通道2的增益电平, 不同于通道1它有一个音量控制（5）来联合使用. 这就意味着你有机会得到更多的音色变化在这两个控制和主输出的结合下. 试着尝试在不变化增益电平的情况下改变音量和主输出的不同位置, 聆听音色微妙的变化. 设置主输出最大然后减小通道2的音量控制, 现在试着控制着相反的位置. 这些设置有微妙的不同和理解怎样通过这些关键设置来得到最佳音色的方法。

5. 通道2音量: 音量控制让你确定信号的总量达到功率输出阶段. 音量控制必须结合通道2增益控制和主输出控制来让你得到渴望的音色来至功放。

6. 主要的均衡控制: 这些是一个传统的被动音调控制. 被动控制有利于一直得到悦耳的声音在它们的任何设置下. 获得它们自然的交互式特性. 它们提供给演奏者更加自然的工具来形成理想的声音. 设置它们在12点位置（0）是良好的起点。

7. 音调: 这个音调控制工作在类似于你吉他上的比较流行的音调控制, 除了它是工作在整个放大电路的末端. 它不光只能控制高音末端的响应, 也可以降低高端范音和前级过载音. 高度设置能提供明亮切割的音效, 低端设置能得到圆润平滑的声音. 中间0（12点位置）是很好的起点. 这个音调的控制很大部分是由功放外部链接的音箱决定的。

8. 主输出: 这个控制决定了多少信号部分允许运行输出. 旋转至一个低的设置, 功放的整体输出将被降低. 旋转至高端, 功放将工作在全功率状态. 尝试设置主输出和通道2音量控制在不同的位置, 尝试这些控制是得到最佳的吉他音色的关键。

9. 混响: 控制建立Laney设计的电子混响的水平。
混响焦点（拉出）：集中更多的吉他音调相对于外部影响。

10. 待机开关: 断开电子管的阳极电压但保持电子管的温暖. 这样他们可以立刻的投入工作. 在短暂中断时不需要等待电子管再次预热. 开关处于1状态为功放使用状态, 0状态为待机。
待机指示: 当功放处于使用状态时点亮。

11. 电源开关: 设备的主电源开关. 当开关打开时电子管功放需要等待30秒到2分钟用来预热然后才能投入正常的使用. 结合待机开关来延长电子管寿命. 开关位于1位置时启动。
电源指示: 主电源开关打开时将点亮。

后面板控制：GH50R GH100R GH50R-212 GH30R-112

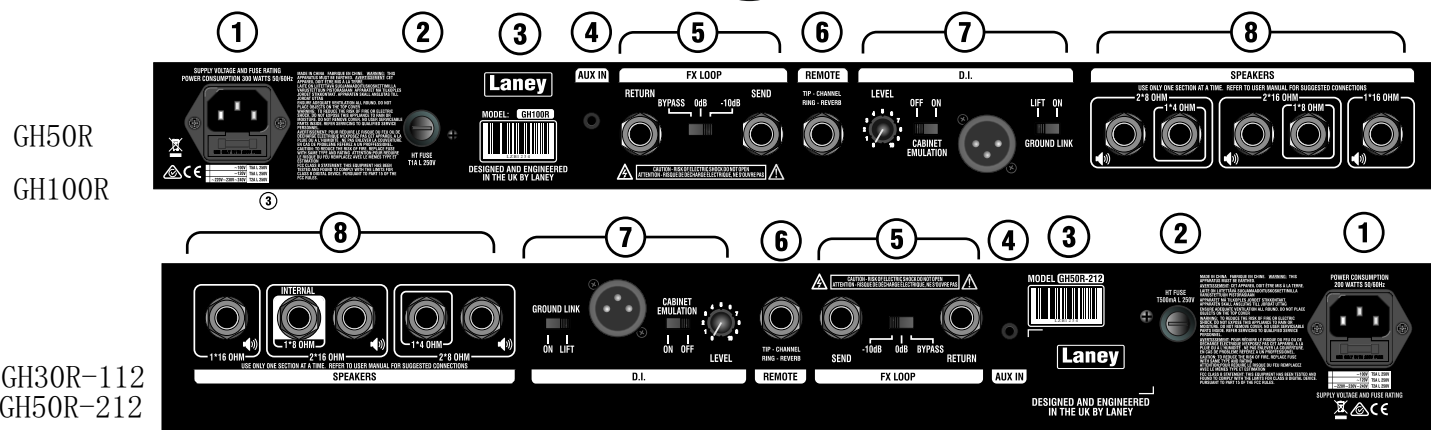

1. 电源输入插座：连接你的电源。确保面板上标明的电压是同你们国家一致的。
主保险丝：这个抽屉包含了设备的安全保险丝。当设备出现了重大故障时断开输入电源。只能使用和面板上指定的同样的尺寸和等级的保险丝。如果一个保险丝损毁然后换上一个同规格的后再次损毁，这样功放有重大问题需要专业人士服务。不可试着使用更高规格的保险丝。使用一个高等级的保险丝将引起严重的，不可挽回的损坏和着火危险。保险丝的规格详细的描述在说明书中，同时标记在面板上。这里有一个备用的保险丝在抽屉里。
2. 电子管高压保险丝：在功放发生大的故障时断开电子管的高压直流电源。只能使用和面板上指定的同样的尺寸和等级的保险丝。如果一个保险丝损毁然后换上一个同规格的后再次损毁，这样功放有重大问题需要专业人士服务。不可试着使用更高规格的保险丝。使用一个高等级的保险丝将引起严重的，不可挽回的损坏。保险丝是用于保护，不要去更换。
3. 序列号：与机器相关联的信息：机型，序列号，电压和保险丝规格和等级。
4. 辅助输入：允许连接其他通道。与效果回路信号混合。
5. 效果回路：
效果返回（RETURN）：一个6.35mm单声道插座用于连接外部效果单元的输出。它也能被用作一台伺服功放的输入端。这个回路是一个插入式回路，它将前级放大的型号静音。
回路开关：设置回路的操作模式。
BYPASS（旁路）：在信号通道中移除回路。
0dBu：连接通常为0dB的电平效果单元。
-10dBu：连接通常为-10dB的电平效果单元。这个是有意图于使用低输出的设备。这个设置将增加回路增益10dB。
回路发送（SEND）：一个6.35mm单声道插座用于连接外部效果单元的输入。它也能被用作另一台伺服功放的输出端。
6. 遥控：一个6.35mm双声道插座用于连接内部包含的FS2脚踏开关。能够遥控：通道和混响。
7. DI：不同于普通功放的DI，它的信号来源与输出阶段，这样将不会丢失任何输出阶段的音色影响。它有一个专用的电平控制，并提供一个平衡信号用来直接连接后续外部设备。外部设备包括：家用功放，录音设备，舞台监听系统。在极少数的情况下连接外部设备产生交流声，可以简单的断开接地链。这里还增加了一个4*12寸的音箱仿真开关用于信号仿真。
8. 扬声器：五个6.35mm单声道插座用于连接多种多样的音箱。失配的阻抗将降低功放的执行能力。在极端情况下会损坏功放。只能使用一个阻抗选择在同一时间。
总是连接一个负载在功放运行时。如果没有可能会产生损坏。
GH50R-212自带了2个12寸的Celestion Vintage 30 16 ohm的喇叭。所以应该被经常连接在8欧姆的插座当没有使用外部音箱时。当同时连接使用GS212VR或者任何一个外部8欧姆的音箱时，将使用2*8欧姆的插座。

(长时间不用时请关闭电源开关并移除电源输入)

- ① ② ③ ④ ⑤ ⑥ ⑦ ⑧ ⑨ ⑩ ⑪

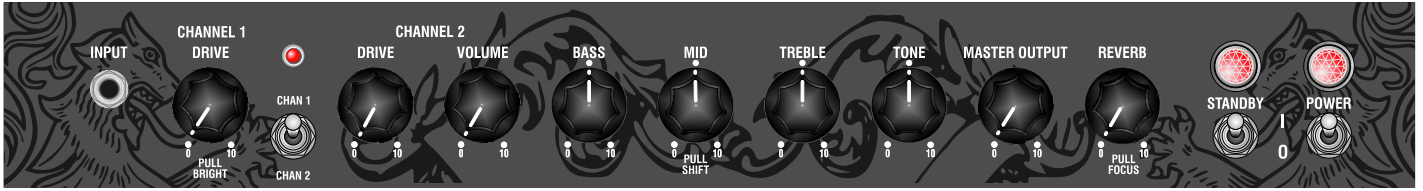

GH50R, GH100R

GH50R-212

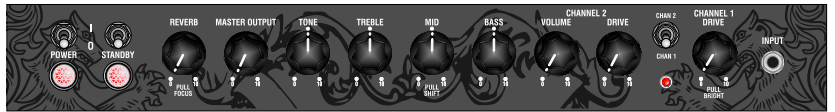

- ① INPUT: ギター用のケーブルを使用し、ギターを接続します。
- ② CHANNEL 1 DRIVE: チャンネル 1 のドライブレベルを調整します。⑧のマスター出力のレベルも同時に調整することにより、クリーントーンからハイゲイン・サウンドまで、調整することができます。最初の設定時には、ドライブレベルを下げ、マスター出力を最大まで上げてからドライブを上げてサウンドを作り、マスター出力を下げる事によって、好みの音質に調整します。
チャンネル 1 PULL BRIGHT: ノブを引くことにより、より輝きのあるトーンになります。
- ③ CHANNEL SWITCH: チャンネル 1 と 2 を切り替えます
- ④ CHANNEL 2 DRIVE: このドライブコントロールによりトーンのゲインレベルを設定します。チャンネル 1 とのコントラストを取るためには、⑤のボリュームコントロールを調整します。⑧のマスター出力コントロールと連動して使うと、さらに幅広いトーンを得ることができます。
- ⑤ CHANNEL 2 VOLUME: このボリュームコントロールでパワーアンプに送る信号の量を決めます。④のチャンネル 2 ドライブコントロールと⑧のマスター出力コントロールと連動させることにより、チャンネル 2 の音量を調整します。
- ⑥ LEAD EQ CONTROLS: -このコントロールは伝統的なバッシブ・トーンコントロールです。どのような設定でも、常に音楽的に優れたサウンドを得ることができます。コントロールが12時の位置から調節することをお奨めします。
MID-SHIFT: MIDコントロールのノブを引くと、コントロールのレスポンスが変わり、よりタイトな音を得ることができます。
- ⑦ TONE: ギターについているトーンコントロールと同様に機能します。high設定で明るいカッティングサウンド、low設定でスムーズな丸みのある音が作れます。
- ⑧ MASTER OUTPUT: 全体の音量を調整します。このマスター出力をMAXIにすると、アンプの出力セクションが最大レベルで働きます。
- ⑨ REVERB: -内蔵デジタルリバーブのレベルを調整します。
PULL FOCUS: よりギター本来のトーンにリバーブを効かせるようにします。
- ⑩ STANDBY SWITCH: 1 のポジションではアンプはブレイモードになり、0 のポジションではウォームアップ・モードになります。頻繁に⑪の主電源をON/OFFせずにウォームアップ・モードにすることにより、真空管の寿命を延ばすことができます。
STANDBY LAMP: アンプがブレイモードにある時に点灯します。
- ⑪ POWER SWITCH: メインパワー・スイッチ
アンプの主電源をオンオフします。最初にこの電源を入れ、真空管のウォームアップをします。ウォームアップの時間は通常、30秒から2分程度です。
POWER LAMP: アンプの電源が入っている時に点灯します。

- ① ② ④ ⑤ ⑥ ⑦ ⑧

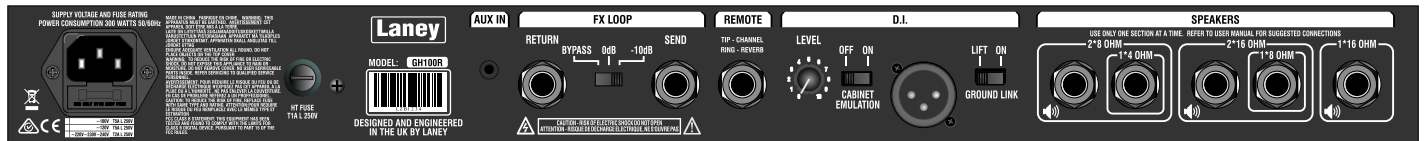

GH50R, GH100R

GH50R-212



リアパネル

- ① イン電源ソケット: 電源ケーブルを繋ぎます。
リアパネルに表示してある電圧が100vになっている事を確認してください。
このヒューズケースにはメインヒューズが内蔵されています。パネルに表記された適切なサイズと定格のヒューズをお使いください。ヒューズを交換した後に再度切れた場合はアンプが故障している可能性があるため、ただちに確認及び修理を行ってください。メインパワーヒューズが切れた場合は、スぺアヒューズがメインパワーソケットのヒューズケースに入っています。
- ② HT FUSE: アンプに異常が起こった場合、真空管の高電圧DC電源を切ります。パネルに表示されているサイズと定格のヒューズをお使いください。ヒューズが切れて交換した後に、再度切れた場合は出力用真空管をチェックし、必要ならば交換してみてください。
真空管に問題が無ければ、販売元に相談してください。
ヒューズは機器の保護用に作られています。安全にお使いください。
- ③ シリアル番号: アンプに関する情報がプリントされています: モデルコード、シリアル番号、ヒューズタイプと定格出力
- ④ AUX入力: 外部周辺機器の接続に使用します。
- ⑤ FX LOOP:
FX RETURN: FX SENDで送られた外部エフェクトからの信号を入力します。ここにジャックを繋いだ場合、内部プリアンプからの信号はミュートされます。
FX LOOP SWITCH: -FXループモードを選択します。
Bypass シグナルパスからFXループを取り外します。
0dB - FXユニットを0dB出力レベルで繋ぎます。
-10dB - FXユニットを-10dB出力レベルで繋ぎます。
FX SEND: 外部のFXユニットを接続します。外部パワーアンプの接続や、レコーディング用としても使うことができます。
- ⑥ REMOTE: FS2フットスイッチを接続し、チャンネルとリバーブをリモートで制御できます。
- ⑦ D.I.: バランス出力により、外部デバイス (PAミキサー、レコーディング機器等) にアンプ信号を出力します。CABINET EMULATIONスイッチにより、12インチ×4発のスピーカーを鳴らしたサウンドをエミュレート。GROUND LINKスイッチにより、ハムノイズを除去できます。
- ⑧ SPEAKERS: 様々なスピーカーキャビネットを接続できます。スピーカーのインピーダンスは常に一致させ、常にスピーカーを接続した状態で使用します。
GH50R-212は2×12" Celestion Vintage 30 16 ohm loudspeakersに装着され、外部キャビネットを使用しない場合、常に8オームソケット (internal) に接続されます。GS212VR又は他の8オームキャビネットを内部スピーカーと一緒に使う場合、サンプルセットダイアグラムに従って、2×8オームソケットを使ってください。



USER MANUAL

SAFETY INFORMATION

WWW.LANEY.CO.UK

DESIGNED & ENGINEERED IN THE UK BY LANEY



In order to take full advantage of your new product and enjoy long and trouble-free performance, please read this owner's manual carefully, and keep it in a safe place for future reference.

1) Unpacking: On unpacking your product please check carefully for any signs of damage that may have occurred whilst in transit from the Laney factory to your dealer. In the unlikely event that there has been damage, please re-pack your unit in its original carton and consult your dealer. We strongly advise you to keep your original transit carton, since in the unlikely event that your unit should develop a fault, you will be able to return it to you dealer for rectification securely packed.

2) Amplifier Connection: In order to avoid damage, it is advisable to establish and follow a pattern for turning on and off your system. With all system parts connected, turn on source equipment, tape decks, cd players, mixers, effects processors etc, BEFORE turning on your amplifier. Many products have large transient surges at turn on and off which can cause damage to your speakers. By turning on your bass amplifier LAST and making sure its level control is set to a minimum, any transients from other equipment should not reach your loud speakers. Wait till all system parts have stabilised, usually a couple of seconds. Similarly when turning off your system always turn down the level controls on your bass amplifier and then turn off its power before turning off other equipment

3) Cables: Never use shielded or microphone cable for any speaker connections as this will not be substantial enough to handle the amplifier load and could cause damage to your complete system.

4) Servicing: The user should not attempt to service these products. Refer all servicing to qualified service personnel.

FCC COMPLIANCY STATEMENT



This device complies with Part 15 of the FCC rules Operation is subject to the following two conditions:

- 1) This device may not cause harmful interference
- 2) This device must accept any interference received, that may cause undesired operation.

Warning: Changes or modification to the equipment not approved by Laney can void the user's authority to use the equipment.

Note: This equipment has been tested and found to comply with the limits for Class B digital device, pursuant to Part 15 of the FCC Rules. These limits are designed to provide reasonable protection against harmful interference in a residential installation. This equipment generates, uses and can radiate radio frequency energy and if not installed and used in accordance with the instructions, may cause harmful interference to radio communications. However, there is no guarantee that interference will not occur in a particular installation. If this equipment does cause harmful interference to radio or television reception, which can be determined by turning the equipment off and on, the user is encouraged to try and correct the interference by one or more of the following measures.

Reorient or relocate the receiving antenna.

Increase the separation between the equipment and receiver.

Connect the equipment into an outlet on a circuit different from that to which the receiver is connected.

Consult the dealer or an experienced radio/TV technician for help.



This product conforms to the requirements of the following European Regulations, Directives & Rules:

CE Mark (93/68/EEC), Low Voltage (2014/35/EU), EMC (2014/30/EU),

RoHS (2011/65/EU), ErP (2009/125/EU).



In order to reduce environmental damage, at the end of its useful life, this product must not be disposed of along with normal household waste to landfill sites. It must be taken to an approved recycling centre according to the recommendations of the WEEE (Waste Electrical and Electronic Equipment) directive applicable in your country.

WARNING: When using electrical products, basic cautions should always be followed, including the following:

1. Read these instructions.
2. Keep these instructions safe.
3. Heed all warnings.
4. Follow all instructions.
5. Do not use this apparatus near water.
6. Clean only with a dry cloth.
7. Do not block any of the ventilation openings. Install in accordance with manufacturer's instructions.
8. Do not install near any heat sources such as radiators, heat registers, stoves or other apparatus (including amplifiers) that produce heat.
9. An apparatus with Class I construction shall be connected to a mains socket outlet with a protective connection. Do not defeat the safety purpose of the polarized or grounding-type plug. A polarized plug has two blades with one wider than the other. A grounding type plug has two blades and a third grounding prong. The wide blade or third prong is provided for your safety. If the provided plug does not fit into your outlet, consult an electrician for replacement of the obsolete outlet.
10. Protect the power cord from being walked on or pinched, particularly at plugs, convenience receptacles, and the point they exit from the apparatus.
11. Only use attachments/accessories provided by the manufacturer.
12. Use only with a cart, stand, tripod, bracket, or table specified by the manufacturer, or sold with the apparatus. When a cart is used, use caution when moving the cart/apparatus combination to avoid injury from tip-over.
13. The mains plug or appliance coupler is used as the disconnect device and shall remain readily operable. The user should allow easy access to any mains plug, mains coupler and mains switch used in conjunction with this unit thus making it readily operable. Unplug this apparatus during lightning storms or when unused for long periods of time.
14. Refer all servicing to qualified service personnel. Servicing is required when the apparatus has been damaged in any way, such as when power-supply cord or plug is damaged, liquid has been spilled or objects have fallen into the apparatus, the apparatus has been exposed to rain or moisture, does not operate normally, or has been dropped.
15. Never break off the ground pin. Connect only to a power supply of the type marked on the unit adjacent to the power supply cord.
16. If this product is to be mounted in an equipment rack, rear support should be provided.
17. Note for UK only: If the colours of the wires in the mains lead of this unit do not correspond with the terminals in your plug, proceed as follows:
 - a) The wire that is coloured green and yellow must be connected to the terminal that is marked by the letter E, the earth symbol, coloured green or coloured green and yellow.
 - b) The wire that is coloured blue must be connected to the terminal that is marked with the letter N or the colour black.
 - c) The wire that is coloured brown must be connected to the terminal that is marked with the letter L or the colour red.
18. This electrical apparatus should not be exposed to dripping or splashing and care should be taken not to place objects containing liquids, such as vases, upon the apparatus.
19. Exposure to extremely high noise levels may cause a permanent hearing loss. Individuals vary considerably in susceptibility to noise-induced hearing loss, but nearly everyone will lose some hearing if exposed to sufficiently intense noise for a sufficient time. The U.S. Government's Occupational Safety and Health Administration (OSHA) has specified the following permissible noise level exposures: According to OSHA, any exposure in excess of the above permissible limits could result in some hearing loss. Earplugs or protectors to the ear canals or over the ears must be worn when operating this amplification system in order to prevent a permanent hearing loss, if exposure is in excess of the limits as set forth above. To ensure against potentially dangerous exposure to high sound pressure levels, it is recommended that all persons exposed to equipment capable of producing high sound pressure levels such as this amplification system be protected by hearing protectors while this unit is in operation.
20. Symbols & nomenclature used on the product and in the product manuals, intended to alert the operator to areas where extra caution may be necessary, are as follows:

Intended to alert the user to the presence of high 'Dangerous Voltage' within the products enclosure that may be sufficient to constitute a risk of electrical shock to persons.



Intended to alert the user of the presence of important operating and maintenance (Servicing) instructions in the literature accompanying the product.

Risk of electrical shock - DO NOT OPEN. To reduce the risk of electrical shock, do not remove the cover. No user serviceable parts inside. Refer servicing to qualified personnel.

To prevent electrical shock or fire hazard, do not expose this appliance to rain or moisture. Before using this appliance please read the operating instructions.

If your appliance features a tilting mechanism or a kickback style cabinet, please use this design feature with caution. Due to the ease with which the amplifier can be moved between straight and tilted back positions, only use the amplifier on a level, stable surface. DO NOT operate the amplifier on a desk, table, shelf or otherwise unsuitable non-stable platform.

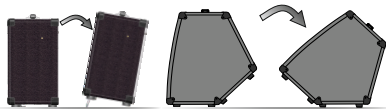

CONSIGNES DE SÉCURITÉ IMPORTANTES



ATTENTION: L'utilisation de tout appareil électrique doit être soumise aux précautions d'usage incluant:

1. Lisez ces instructions
2. Gardez ce manuel pour de futures références.
3. Prêtez attention aux messages de précautions de ce manuel.
4. Suivez ces instructions.
5. N'utilisez pas cet appareil à proximité de plans d'eau.
6. N'utilisez qu'un tissu sec pour le nettoyage de votre appareil.
7. N'obstruez pas les systèmes de refroidissement de votre appareil et installez votre appareil en fonction des instructions de ce manuel.
8. Ne positionnez pas votre appareil à proximité de toute source de chaleur.
9. Un appareil avec la construction de la classe I sera relié à une prise munie d'une liaison à la terre. Branchez toujours votre appareil sur une alimentation munie de prise de terre utilisant le cordon d'alimentation fourni.
10. Protégez les connecteurs de votre appareil et positionnez les câblages pour éviter toutes déconnexions accidentelles.
11. N'utilisez que des fixations approuvées par le fabricant.
12. Lors de l'utilisation sur pied ou perche de support, assurez dans le cas de déplacement de l'ensemble enceinte/support de prévenir tout basculement intempestif de celui-ci.
13. La fiche secteur est utilisée pour couper l'alimentation de l'appareil et doit rester facilement accessible. Débranchez cet appareil pendant les orages ou s'il est inutilisé pendant de longues périodes.
14. Seul un technicien agréé par le fabricant est à même de réparer/contrôler votre appareil. Celui-ci doit être contrôlé s'il a subi des dommages de manipulation, d'utilisation ou de stockage (humidité, ...).
15. Ne déconnectez jamais la prise de terre de votre appareil.
16. Si votre appareil est destiné à être monté en rack, des supports arrière doivent être utilisés.
17. Note pour le Royaume-Uni : Si les couleurs des fils du câble d'alimentation ne correspondent pas aux fiches de la prise secteur, procédez comme suit:
 - a) Le fil vert et jaune doit être branché sur la borne repérée par la lettre E, ou le symbole de terre, ou par les couleurs vert ou verte et jaune.
 - b) Le fil bleu doit être branché sur la borne repérée par la lettre N, ou par la couleur noire.
 - c) Le fil marron doit être branché sur la borne repérée par la lettre L, ou par la couleur rouge.
18. Cet équipement électrique ne doit en aucun cas être en contact avec un quelconque liquide et aucun objet contenant un liquide, tels qu'un vase ou autre récipient.
19. Une exposition à de hauts niveaux sonores peut entraîner des dommages irréversibles de l'audition. La sensibilité au bruit varie considérablement d'un individu à l'autre, mais la majorité de la population ressentira une perte d'audition après une exposition à une forte puissance sonore pendant une durée prolongée.
L'organisme de la santé américaine (OSHA) a produit le guide ci-dessous en rapport à l'exposition autorisée aux niveaux de bruit : D'après les études menées par l'OSHA, toute exposition au-delà des limites décrites ci-dessous entraînera des pertes de audition chez la plupart des sujets. Le port de système de protection (casque, oreillette de filtrage, etc...) doit être observé lors de l'utilisation de cet appareil sans quoi des dommages irréversibles peuvent être occasionnés. Le port de ces systèmes doit être observé par toutes personnes susceptibles d'être exposées à des conditions au-delà des limites décrites ci-dessous.
20. Symboles utilisés sur les produits et dans les manuels des produits, destinés à alerter l'opérateur des zones ou des précautions supplémentaires pouvant être nécessaires :

Durée par Jour (heures)	Niveau sonore moyen (dBA)
8	90
6	92
4	95
3	97
2	100
1 1/2	102
1	105
1/2	110
1/4 ou inférieur	115

Ce symbole est utilisé pour prévenir l'utilisateur de la présence d'une tension non isolée dangereuse à l'intérieur du boîtier de l'appareil, et pouvant être suffisante pour constituer un risque de choc électrique.

Ce symbole est utilisé pour prévenir l'utilisateur de la présence d'instructions d'utilisation et de maintenance dans le mode d'emploi accompagnant l'appareil.

Risque de choc électrique – NE PAS OUVRIR Afin de réduire le risque de choc électrique, ne pas ouvrir le capot. Il n'y a aucune pièce à l'intérieur pouvant être réparée par l'utilisateur. Veuillez confier la maintenance à un personnel qualifié.

Afin de prévenir tout risque de choc électrique et d'incendie, n'exposez pas cet appareil à la pluie ou à l'humidité. Avant d'utiliser cet appareil, lisez attentivement les instructions d'utilisation de ce mode d'emploi.

Si votre appareil est équipé d'un mécanisme de basculement ou si son boîtier est conçu comme retour, veuillez utiliser cette caractéristique avec prudence. En raison de la facilité avec laquelle l'amplificateur peut être basculé entre les positions droite et inclinée, utilisez uniquement l'amplificateur sur une surface plane et stable. NE PAS faire fonctionner l'amplificateur sur un bureau, une table, une étagère ou autre plate-forme inappropriée.

重要安全说明



警告：使用电器产品时，应始终遵循基本的注意事项，包括以下各项：

1. 阅读这些说明。
2. 确保此类说明放置于安全处。
3. 注意所有警告。
4. 请遵守所有说明。
5. 请勿在近水处使用该电器。
6. 仅可用干布清洁该电器。
7. 请勿堵塞该电器上的任何通风口。根据制造商的说明进行安装。
8. 请勿将该电器安装在靠近热源，如散热器、热风机、炉子或其他发热设备（包括功率放大器）。
9. 与 I 类建筑设备连接时，应连接到带保护的电源插座上。不要忽视极性或接地类型插头的安全作用。极性插头具有两个片状电极，其中一个较宽。接地类型插头具有两个片状电极和第三只接地脚。宽片状电极或第三只接地电极用于保证使用者及电器的安全。如所提供的插头不适用于插座，须请专业人员更换，切勿自行更换电源插座。
10. 保护电源线，不被踩踏或挤压，尤其在插头、插座以及电源线的连接处。
11. 仅可采用制造商提供的附件或配件。
12. 仅可使用制造商指定的、或与该电器一同出售的货车、台架、三脚架、支架或台桌。使用货车，及移动货车/搬运该电器时，须注意，避免倾翻产生损坏。
13. 电源插头或该电器的转接插头，应保持其易用操作性。用户应使用该电器匹配的电源插头、连接器和电源开关，应易于操作。在雷雨或长时间不使用时，拔下该电源插头。
14. 当该电器受到任何方式的损坏时，如：电源线或插头被损坏、液体泼溅或物体落入电器内、该电器放置于有雨水或潮湿处、及该电器坠落后，无法正常运行，需进行检修时，必须请有资格认证的维修人员进行维修。
15. 请勿折断电源插头上的接地极。仅可连接到在插头的片状电极旁边已标注符号的极性上。

每天持续时间 (小时)	噪声程度 (dBA) 限值范围
8	90
6	92
4	95
3	97
2	100
1 1/2	102
1	105
1/2	110
1/4 或更少	115

16. 如此电器须安装在设备架上，应提供后部支架。
17. 仅适用于英国的注意事项。如该电器的电源线中电缆颜色与插头片状电极不相符，请按照以下步骤进行操作：
 - a) 黄绿色电缆须连接至标有字母“E”的电极，为接地符号。颜色为黄绿色或绿色。
 - b) 蓝色电缆须连接至标有字母“N”的电极，颜色为蓝色或黑色。
 - c) 棕色电缆须连接至标有字母“L”的电极，颜色为棕色或红色。
18. 该电器不能放置于有水滴或有水溅出的地方，须注意，不要将盛有液体的容器，如花瓶放在该电器上。
19. 如果人处于极高噪音级中可能会造成永久失聪。每个人受噪音导致听力损害的差异很大。然而若长时间处于极强噪音中，任何人几乎都会造成不同程度的听力损害。美国政府职业安全健康管理局（OSHA）指定了以下允许范围内的噪音级别，见右表：根据 OSHA，任何超出上述允许的极限范围可导致不同程度的听力损害。在运行该电器时，人体处于超出了以上设定的限制，须佩戴耳塞或配备耳朵的保护装置，以防永久性听力损害。为避免可能处于强声压程度的危险，该电器运行时，建议处于强声压程度下的所有人都配备听力保护装置。
20. 用于产品和说明书上的符号和术语是为了提醒操作人员注意需要额外注意的地方，具体如下：

旨在提醒使用者小心产品空箱内的未绝缘“危险电压”，这可能足以对人构成触电危险。



旨在提醒使用者与产品一起提供的说明书中的重要操作和维护（保修）说明。小心触电-不能打开

为了降低触电风险，请不要打开盖子。里面不含任何用户可用的配件。请将维修交于被许可的人员。

为避免触电或火灾，请不要将本产品置于雨中或潮湿环境中。在使用本产品前，请仔细阅读操作说明。



21. 该产品仅适用于海拔2000m以下地区安全使用



该产品仅适用于非热带气候条件下安全使用

如果你的产品是倾斜的结构或是后倾款式的箱体，请小心使用该设计特征。由于功放可以在直立和后倾方式之间转换，请在平坦、牢固的表面使用该产品。请不要在桌子、架子或其它不适合、不牢固的平台上使用该功放。

WICHTIGE SICHERHEITSHINWEISE



ACHTUNG: Beim Einsatz von Elektrogeräten müssen u.a. grundlegende Vorsichtsmaßnahmen befolgt werden:

1. Lesen Sie sich diese Anweisungen durch.
 2. Bewahren Sie diese Anweisungen auf.
 3. Beachten Sie alle Warnungen.
 4. Befolgen Sie alle Anweisungen.
 5. Setzen Sie dieses Gerät nicht in der Nähe von Wasser ein.
 6. Reinigen Sie es nur mit einem trockenen Tuch.
 7. Blockieren Sie keine der Lüftungsöffnungen. Führen Sie die Installation gemäß den Anweisungen des Herstellers durch.
 8. Betreiben Sie das Gerät nicht neben Wärmequellen wie Heizgeräten, Heizgeräten, Ofen oder anderen Geräten (auch Verstärkern), die Wärme erzeugen.
 9. Verwenden Sie nur Kaltgeräte-Netzkaabel aus dem Fachhandel.
 10. Schützen Sie das Netzkabel, sodass niemand darauf tritt oder es geknickt wird, insbesondere an Steckern oder Buchsen am Gerät.
 11. Verwenden Sie nur die vom Hersteller erhältlichen Zubehörgeräte oder Zubehörteile.
 12. Verwenden Sie nur einen Wagen, Stativ, Dreifuß, Träger oder Tisch, der den Angaben des Herstellers entspricht oder zusammen mit dem Gerät verkauft wurde. Wird ein Wagen verwendet, bewegen Sie den Wagen mit dem darauf befindlichen Gerät besonders vorsichtig, damit es nicht umkippt und möglicherweise jemand verletzt wird.
 13. Der Netzstecker bzw. Gerätestecker wird zum Trennen vom Stromnetz verwendet und muß immer leicht zugänglich sein. Der Benutzer sollte auf einfachen Zugang zu allen Netzsteckern, Gerätesteckern und Netz-Schaltlern achten
- Ziehen Sie den Netzstecker bei Gewitter heraus oder wenn das Gerät längere Zeit nicht benutzt wird.
14. Lassen Sie sämtliche Wartungsarbeiten von qualifizierten Kundendiensttechnikern durchführen. Eine Wartung ist erforderlich, wenn das Gerät in irgendeiner Art beschädigt wurde, etwa wenn das Netzkabel oder der Netzstecker beschädigt wurden, Flüssigkeit oder Gegenstände in das Gerät gelangt sind, das Gerät Regen oder Feuchtigkeit ausgesetzt wurde, nicht normal arbeitet oder heruntergefallen ist.
 15. Schließen Sie das Gerät nur an eine Stromquelle an, die am Gerät neben dem Netzkabel angegeben ist.
16. Wenn dieses Produkt in ein Geräte-Rack eingebaut werden soll, muss eine Versorgung über die Rückseite eingerichtet werden.
18. Dieses Gerät darf nicht ungeschützt Wassertropfen und Wasserspritzern ausgesetzt werden und es muss darauf geachtet werden, dass keine mit Flüssigkeiten gefüllte Gegenstände, wie z. B. Blumenvasen, auf dem Gerät abgestellt werden.
19. Belastung durch extrem hohe Lärmpegel kann zu dauerhaftem Gehörverlust führen. Die Anfälligkeit für durch Lärm bedingten Gehörverlust ist von Mensch zu Mensch verschieden, das Gehör wird jedoch bei jedem in gewissem Maße geschädigt, der über einen bestimmten Zeitraum ausreichend starkem Lärm ausgesetzt ist. Die US-Arbeitschutzbehörde (Occupational and Health Administration, OSHA) hat die folgenden zulässigen Pegel für Lärmbelastung festgelegt:

Dauer pro Tag in Stunden	Geräuschpegel (dBA) langsame Reaktion
8	90
6	92
4	95
3	97
2	100
1 1/2	102
1	105
1/2	110
1/4 oder weniger	115

- Laut OSHA kann jede Belastung über den obenstehenden zulässigen Grenzwerten zu einem gewissen Gehörverlust führen. Sollte die Belastung die obenstehenden Grenzwerte übersteigen, müssen beim Betrieb dieses Verstärkungssystems Ohrstöpsel oder Schutzvorrichtungen im Gehörgang oder über den Ohren getragen werden, um einen dauerhaften Gehörverlust zu verhindern. Um sich vor einer möglicherweise gefährlichen Belastung durch hohe Schalldruckpegel zu schützen, wird allen Personen empfohlen, die mit Geräten arbeiten, die wie dieses Verstärkungssystem hohe Schalldruckpegel erzeugen können, beim Betrieb dieses Geräts einen Gehörschutz zu tragen.

20. Symbole und Nomenklatur, die auf dem Produkt und in den Handbüchern stehen, sollen den Bediener auf die Bereiche, in denen besondere Vorsicht notwendig sein kann, alarmieren und sind wie folgt:

Sollen den Benutzer auf das Vorhandensein von "gefährlicher Hoch- Spannung" im Gerätegehäuse hinweisen, um die Gefahr eines elektrischen Schlags für Personen zu vermeiden..

Sollen den Benutzer auf das Vorhandensein wichtiger Betriebs- und Wartungsanweisungen in der beigelegten Dokumentation aufmerksam machen.

Gefahr eines elektrischen Schlags - NICHT ÖFFNEN. Um die Gefahr eines elektrischen Schlags zu reduzieren, darf die Abdeckung entfernt werden. Keine zu wartenden Teile im Inneren. Überlassen Sie die Wartung qualifiziertem Fachpersonal.

Gefahr eines elektrischen Schlags - NICHT ÖFFNEN. Um die Gefahr eines elektrischen Schlags zu vermeiden, darf die Abdeckung nicht geöffnet werden.. Überlassen Sie die Wartung qualifiziertem Fachpersonal.

Wenn Ihr Gerät über einen Kippmechanismus oder eine "Tilt-back"- Funktion verfügt, benutzen Sie diese Funktion mit Vorsicht. Aufgrund der Leichtigkeit, mit der der Verstärker zwischen geraden und schrägen Rücken Positionen bewegt werden kann, verwenden Sie nur den Verstärker auf einer ebenen, stabilen Oberfläche. NICHT den Verstärker auf einem Schreibtisch, Tisch, Regal oder sonst eine ungeeignete nicht stabile Plattform stellen.

INSTRUCCIONES IMPORTANTES DE SEGURIDAD



CUIDADO: Cuando use productos electrónicos, debe tomar precauciones básicas, incluyendo las siguientes:

1. Lea estas instrucciones.
2. Guarde estas instrucciones.
3. Haga caso de todos los consejos.
4. Siga todas las instrucciones.
5. No usar este aparato cerca del agua.
6. Limpiar solamente con un trapo seco.
7. No bloquear ninguna de las salidas de ventilación. Instalar de acuerdo a las instrucciones del fabricante.
8. No instalar cerca de ninguna fuente de calor como radiadores, estufas, hornos u otros aparatos (incluyendo amplificadores) que produzcan calor.
9. Un aparato con la construcción de clase I deberá conectarse a una toma de corriente que disponga una conexión con protección. No retire la patilla protectora del enchufe polarizado o con conexión a tierra. Un enchufe polarizado tiene dos clavijas, una más ancha que la otra. Un enchufe con toma de tierra tiene dos clavijas y un tercer diente de tierra. La clavija ancha (la tercera) se proporciona para su seguridad. Si el enchufe proporcionado no encaja en su toma de red, consúltelo a un electricista para que se reemplace por la obsoleta.
10. Proteja el cable de alimentación para que no sea pisado o pinchado, particularmente en los enchufes, habitáculos y el punto de salida del aparato.
11. Usar solamente componentes y accesorios proporcionados por el fabricante.
12. Usar solamente un carro, pie, trípode, o soporte especificado por el fabricante, o vendido junto al aparato. Cuando se use un carro, tenga cuidado al mover el conjunto carro/aparato para evitar que se dañe en un vuelco.
13. El cable de alimentación o conector del aparato se usa como dispositivo de desconexión y debe permanecer accesible. El usuario debe permitir un acceso fácil a cualquier entrada principal, interruptor haciéndolo así más operativo. Desenchufe este aparato durante tormentas eléctricas o cuando no se use en largos periodos de tiempo.
14. Para cualquier reparación, acuda a personal de servicio cualificado. Se requieren reparaciones cuando el aparato ha sido dañado de alguna manera, como cuando el cable de alimentación o el enchufe se han dañado, algún líquido ha sido derramado o algún objeto ha caído dentro del aparato, el aparato ha sido expuesto a la lluvia o la humedad, no funciona de manera normal, o ha sufrido una caída.
15. Nunca retire la patilla de Tierra. Conecte el aparato sólo a una fuente de alimentación del tipo marcado al lado del cable de alimentación.
16. Si este producto va a ser instalado en una unidad de rack, use algún tipo de apoyo trasero.
17. Nota para el Reino Unido solamente: Si los colores de los cables en el enchufe principal de esta unidad no corresponden con los terminales en su enchufe, proceda de la siguiente manera:
 - a) El cable de color verde y azul debe ser conectado al terminal que está marcado con la letra E, el símbolo de Tierra (earth), coloreado en verde o en verde y amarillo.
 - b) El cable coloreado en azul debe ser conectado al terminal que está marcado con la letra N o el color negro.
 - c) El cable coloreado en marrón debe ser conectado al terminal que está marcado con la letra L o el color rojo.
18. Este aparato eléctrico no debe ser sometido a ningún tipo de goteo o salpicadura y se debe tener cuidado para no poner objetos que contengan líquidos, como vasos, sobre el aparato.
19. La exposición a altos niveles de ruido puede causar una pérdida permanente en la audición. La susceptibilidad a la pérdida de audición provocada por el ruido varía según la persona, pero casi todo el mundo perderá algo de audición si se expone a un nivel de ruido suficientemente intenso durante un tiempo determinado. El Departamento para la Salud y para la Seguridad del Gobierno de los Estados Unidos (OSHA) ha especificado las siguientes exposiciones al ruido permisibles:
De acuerdo al OSHA, cualquier exposición que exceda los límites arriba indicados puede producir algún tipo de pérdida en la audición. Protectores para los canales auditivos o tapones para los oídos deben ser usados cuando se opere con este sistema de sonido para prevenir una pérdida permanente en la audición, si la exposición excede los límites indicados más arriba. Para protegerse de una exposición a altos niveles de sonido potencialmente peligrosa, se recomienda que todas las personas expuestas a equipamiento capaz de producir altos niveles de presión sonora, tales como este sistema de amplificación, se encuentren protegidas por protectores auditivos mientras esta unidad esté operando.
20. Símbolos y nomenclatura utilizada en el producto y en los manuales de producto, destinado a alertar al usuario de las áreas donde la precaución adicional pueden ser necesarias, son las siguientes:

Duración por Día en Horas	Nivel de Sonido dBA, Respuesta Lenta
8	90
6	92
4	95
3	97
2	100
1 1/2	102
1	105
1/2	110
1/4 ou inférieur	115



La intención de alertar al usuario de la presencia de "tensión peligrosa" alto dentro del recinto los productos puede ser suficiente para constituir un riesgo de descarga eléctrica para las personas.

La intención de alertar al usuario de la presencia de importantes de operación y mantenimiento (servicio) en la literatura que acompaña al producto.

Riesgo de choque eléctrico - NO ABRIR. Para reducir el riesgo de descarga eléctrica, no retire la cubierta. No hay piezas que el usuario pueda reparar. Solicite la revisión al personal cualificado.

Para evitar descargas eléctricas o incendios, no exponga este aparato a la lluvia ni a la humedad. Antes de usar este aparato, por favor lea las instrucciones de funcionamiento.

Si el aparato cuenta con un mecanismo de inclinación o un gabinete estilo de contragolpe, por favor use esta característica con precaución. Debido a la facilidad con que puede ser que el amplificador se mueva entre las posiciones recta e inclinada, utilice sólo el amplificador sobre una superficie nivelada y estable. NO haga funcionar el amplificador en un escritorio, mesa, estantería o plataforma no estable o no apta.

INSTRUÇÕES DE SEGURANÇA

PT

AVISO: Ao usar produtos elétricos, adverte básica devem ser sempre seguidas, incluindo as seguintes:

1. Leia estas instruções.
2. Guarde estas instruções de segurança.
3. Preste atenção a todos os avisos.
4. Siga todas as instruções.
5. Não use este aparelho perto da água.
6. Limpe apenas com um pano seco.
7. Não bloqueie qualquer uma das aberturas de ventilação. Instale de acordo com as instruções do fabricante.
8. Não instale perto de fontes de calor, como radiadores, aquecedores, fogões ou outros aparelhos (incluindo amplificadores) que produzem calor.
9. Um aparelho com a construção de classe I devem ser conectado a uma tomada elétrica com ligação de proteção. Não anule a finalidade de segurança da ficha polarizada ou do tipo terra. Uma ficha polarizada possui duas lâminas, uma mais larga que a outra. Uma ficha do tipo terra tem duas lâminas e um terceiro pino de aterramento. A lâmina larga ou o terceiro pino são fornecidos para sua segurança. Se a ficha fornecida não encaixar na sua tomada, consulte um electricista para a substituição da tomada obsoleta.
10. Proteja o cabo de alimentação de pisadelas ou apertos, especialmente nas fichas, receptáculos de conveniência e no ponto de saída do aparelho.
11. Utilize apenas ligações / acessórios fornecidos pelo fabricante.
12. Use somente com o carrinho, estrutura, tripé, suporte, ou mesa especificados pelo fabricante ou vendidos com o aparelho. Quando utilizar um carrinho, tenha cuidado ao mover o conjunto carrinho / dispositivo para evitar danos provocados pela queda. 13. A ficha da tomada ou aparelho forem utilizados como dispositivo de desconexão e deve estar sempre acessível. O usuário deve permitir o acesso fácil a qualquer ficha, acoplador de alimentação e interruptor de rede usada em conjunto com esta unidade, assim, tornando-o acessível. Desligue o aparelho durante tempestades com raios ou quando não for utilizado por longos períodos de tempo.
14. Solicite a assistência de pessoal qualificado. A manutenção é necessária quando o aparelho tiver sido danificado de qualquer maneira, como quando o cabo de alimentação ou a ficha estiverem danificados, líquido foi derramado ou objetos caídos dentro do aparelho, o aparelho tenha sido exposto à chuva ou umidade, não operar normalmente, ou se tiver caído.
15. Nunca quebre o pino terra. Ligue apenas a uma fonte de energia do tipo marcadas na unidade adjacente ao cabo de fornecimento de energia.
16. Se este produto for para ser montado em um bastidor de equipamentos, o suporte traseiro deve ser fornecido. 17. Nota para o Reino Unido: Se as cores dos fios do cabo de alimentação da unidade não correspondem com os terminais na ficha, faça o seguinte:
 - a) O fio que é colorido verde e amarelo tem de ser ligado ao terminal que está marcada com a letra E, o símbolo de terra, de cor verde ou colorido em verde e amarelo.
 - b) O fio é de cor azul, que tem de ser ligado ao terminal que está marcada com a letra N ou a cor preta.
 - c) O fio que é castanho deve ser ligado ao terminal que está marcada com a letra L ou a cor vermelha. Aparelhos elétricos.
18. This não deve ser exposto a respingos e os cuidados devem ser tomados para não colocar objetos que contenham líquidos, tais como vasos, sobre o aparelho.
19. A exposição a níveis de ruído extremamente alta pode causar uma perda permanente da audição. Os indivíduos variam consideravelmente a susceptibilidade ao ruído induzido perda de audição, mas quase todo mundo vai perder alguma audição se expostos a ruído suficientemente intensa durante um tempo suficiente.
Segurança do Trabalho do governo dos EUA e Administração de Saúde (OSHA) especificou os seguintes exposições de nível de ruído admissíveis: de acordo com OSHA, a exposição em excesso dos limites admissíveis acima poderia resultar em alguma perda de audição. Tampões ou protetores para o canal auditivo ou sobre as orelhas, deve ser usada quando se opera este sistema de amplificação de modo a evitar a perda permanente da audição, se a exposição for superior a dos limites tal como descrito acima. Para garantir contra a exposição potencialmente perigoso para elevados níveis de pressão de som, recomenda-se que todas as pessoas expostas a um equipamento capaz de produzir níveis elevados de pressão sonora, como este sistema de amplificação de ser protegidos por protetores auditivos enquanto esta unidade está em operação.
20. Símbolos e nomenclatura utilizados no produto e nos manuais de produtos, destinados para alertar o operador para as áreas onde o cuidado extra pode ser necessário, são os seguintes:

duración por Día em Horas	DBA Nivel de som, resposta lenta
8	90
6	92
4	95
3	97
2	100
1 1/2	102
1	105
1/2	110
1/3 or less	115



Com a intenção de alertar o utilizador para a presença de "tensão perigosa" alto dentro do recinto produtos que poderá ser suficiente para constituir um risco de choque elétrico para as pessoas.

Com a intenção de alertar o usuário da presença de importantes de operação e manutenção (assistência) na literatura que acompanha o produto.

Risco de choque elétrico - NÃO ABRA. Para reduzir o risco de choque eléctrico, não remover a tampa. Não existem peças no interior. Consulte um técnico qualificado.

Para evitar choque elétrico ou risco de incêndio, não exponha este aparelho à chuva ou umidade. Antes de utilizar este aparelho, leia atentamente as instruções de operação.

Se o seu aparelho possui um mecanismo de inclinação ou um armário estilo propina, por favor, use esse recurso de design com cautela. Devido à facilidade com que o amplificador pode ser movida entre as posições de costas rectas e inclinada, usar apenas o amplificador numa superfície plana estável. NÃO operar o amplificador em uma escrivaninha, mesa, prateleira ou de alguma forma inadequada plataforma listada.

安全上の重要な注意事項

JP

電子機器を使用する際は、下記の注意事項に従ってご使用ください。

ご使用前には必ずこの説明書をお読みください。

説明書は大切に保管してください。

すべての注意事項を確認してください。

水などの液体を本体にこぼしたり、内部にかからないように注意してください。

掃除するときは、乾いた布のみを使用してください。

通気孔は絶対に塞がないでください。

ラジエーター、ヒートレジスター、ストーブ等、熱を発生する装置（アンプを含む）

の近くには決して置かないでください。

電源コードは、踏まれたりとはさまれたりしないように注意してください。

メーカーによって供給されたパーツ以外は使用しないでください。

キャスター等は、付属品を使用してください。転倒等の事故がないように十分注意してください。

長時間使用しない時、また雷雨の時などはコンセントを抜いてください。

電源コードやプラグの破損、強い衝撃や、液濡れ等の理由で正常に装置が動作しない場合は、

ご購入店にご相談ください。

激しい騒音環境下では、永続的な難聴を引き起こす可能性があります。

騒音性 難聴への影響度には個人差がありますが、

激しい騒音の中にある一定の期間さらされた場合、

ほとんどの人の聴覚に悪影響を及ぼす可能性があります。米国政府の

労働安全衛生局（OSHA）は、ノイズレベルの許容量（条件）

を定めています： OSHAによると、許容量を超える騒音は、

少なからず難聴に繋がる可能性があります。 このアンプシステムを操作する際、

万が一制限値を超えている場合は、永続的な 難聴を防ぐためにも耳栓などを使用してください。

機材またはマニュアルに記載された記号、及び名称は、ご使用時に注意が必要なものとなります。

下記をご参照ください。

1日の時間数	騒音レベル(dBA) 応答が速い
8	90
6	92
4	95
3	97
2	100
1½	102
1	105
½	110
1/4	それ以下



機材内部には、人に感電する危険性のある“高電圧”が流れている場合があります。

付属の冊子に書かれている操作上、または管理上（サービス上）重要な事項を確認してください。

製品カバーを開けないでください。感電の危険性を減らすためにも、蓋は取り外さないでください。

内部にはユーザーが修理できる部品はありません。資格ある技術者の指示を仰いでください。

感電や火災の危険を防止するため、この装置を雨や湿気にさらさないでください。使用する前には、必ず取扱説明書をお読みください。

（アンプを使用しないときは、スイッチをオフにし、電源コードは抜いてください）

場合は、アプライアンスの機能傾斜機構やキックバック スタイルのキャビネットは、注意してこのデザイン機能を使用してください。

アンプ ストレートと戻って傾斜の位置間で移動できますがしやすさのため、

水平で安定した表面に、アンプのみ使用します。

デスク、テーブル、

棚またはそれ以外の場合に不適切な

nonstable **プラットフォーム上増幅器を**

操作しないでください。



USER MANUAL

MODEL NUMBER:

SERIAL NUMBER:

PLACE OF PURCHASE:

DATE OF PURCHASE:

PLEASE COMPLETE FOR FUTURE REFERENCE

LANEYAMPLIFICATION



LANEYAMPLIFICATION



LANEYAMPS



LANEYTV